

Dialog 4223 Professional/Dialog 4225 Vision

Teléfonos para el sistema de comunicaciones MD110

Revisión BC12

Guía de usuario



ES/LZT 103 68 R1A

© Ericsson Enterprise AB 2003

Contenidos

Bienvenido	5
Descripción	7
Free-seating (opcional)	28
Llamadas entrantes	29
Llamadas salientes	33
Durante las llamadas	50
Tarificación de llamadas	57
Desvío de llamadas	59
Información de ausencia (opcional)	73
Mensajes	76
Funciones de grupo	83
Otras funciones de utilidad	86
Ajustes	96
Accesorios	113
Instalación	120
Resolución de problemas	128
Glosario	131
Índice	133

Bienvenido

Bienvenido a la Guía del usuario de los teléfonos *Dialog 4223 Professional* y *Dialog 4225 Vision* para el sistema de comunicaciones Ericsson MD110, versión BC12. Se trata de un sistema de comunicaciones para empresas de vanguardia. Su combinación de prestaciones y servicios mejora notablemente las comunicaciones de prácticamente cualquier tipo de empresa.

Existe una gama de teléfonos pensada para facilitar su utilización en cualquier circunstancia, para sacar todo el partido a tan avanzadas prestaciones y servicios.

En las descripciones de toda función que no implique hablar por el auricular se parte del supuesto de que éste se encuentra descolgado, salvo que se indique lo contrario. En lugar de pulsar la tecla "C", siempre puede colgar el auricular.

Algunos países utilizan códigos diferentes para algunas funciones. En este manual, todas las funciones se describen con el código más habitual. Los mercados con sus diferentes códigos aparecen como referencia.

En esta Guía del usuario se describen las prestaciones de los teléfonos de sistema *Dialog 4223 Professional* y *Dialog 4225 Vision* tal y como vienen programadas de fábrica en el momento de la entrega. Sin embargo, puede haber alguna diferencia en la programación de su teléfono. Consulte a su administrador del sistema si necesita más información.

Puede descargar la última versión de este Manual de usuario en la dirección:

<http://www.ericsson.com/enterprise/library/manuals.shtml>.

Nota: *Los teléfonos Dialog 4223 Professional y Dialog 4225 Vision son teléfonos de sistema, es decir, que sólo se podrán utilizar con una centralita privada de Ericsson que admita estos tipos de teléfono.*

Copyright

Todos los derechos reservados No está permitida la reproducción o transmisión total o parcial en forma o medio alguno (electrónico o mecánico), incluyendo fotocopiado, grabación y sistemas de almacenamiento y recuperación de información sin el consentimiento previo por escrito del editor excepto en lo dispuesto en los términos siguientes.

Cuando esta publicación esté disponible en algún soporte de Ericsson, esto significa que Ericsson autoriza la descarga y la impresión de copias del contenido proporcionado en el archivo, únicamente para uso privado y no para posterior redistribución. Está prohibida la edición, modificación o el uso para fines comerciales de cualquier parte de esta publicación. Ericsson no se hará responsable de los daños que puedan surgir del uso de una publicación modificada o alterada.

Garantía

ERICSSON NO CONCEDE GARANTÍAS DE NINGÚN TIPO EN RELACIÓN CON ESTE MATERIAL INCLUIDAS, AUNQUE SIN LIMITACIÓN, LAS GARANTÍAS IMPLÍCITAS DE COMERCIALIZACIÓN E IDONEIDAD PARA UN PROPÓSITO DETERMINADO. Ericsson no se responsabilizará de los errores contenidos en esta publicación ni de los daños accidentales o indirectos relacionados con la provisión, el rendimiento o el uso de este material.

Declaración de conformidad

Por el presente, Ericsson Enterprise AB declara que este teléfono cumple con los requisitos esenciales y otras disposiciones relevantes de la directriz europea R&TTE 1999/5/EC.

Puede encontrar más información en:
<http://www.ericsson.com/sdoc>.

Descripción

Dialog 4223 Professional

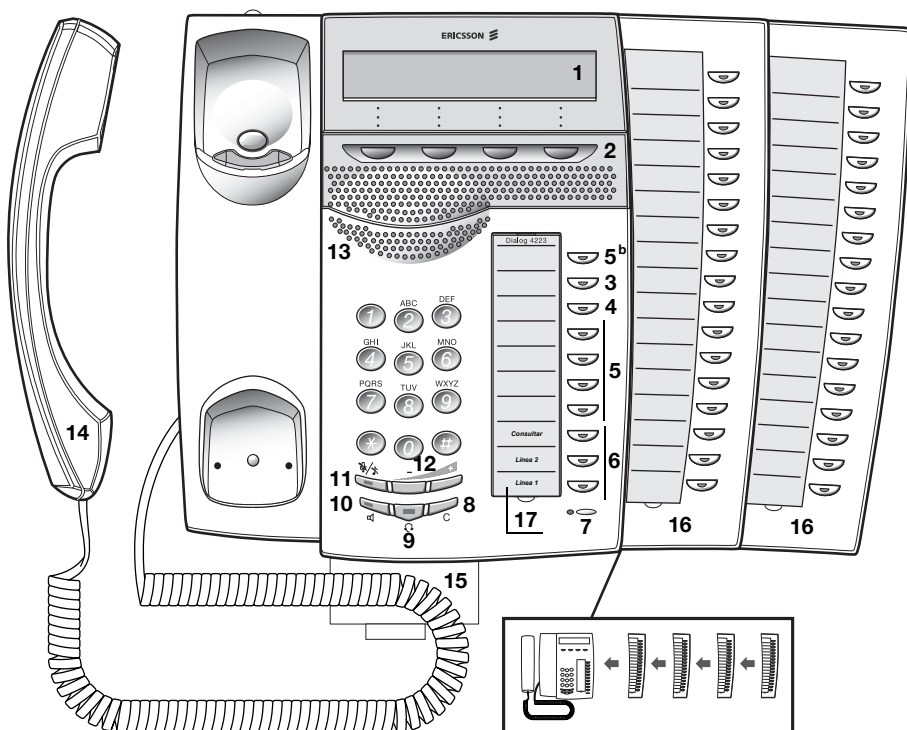

1 Pantalla

Consulte el apartado “[Información en pantalla](#)” en la página 16.

2 Teclas de función de menú

Las funciones dependen del modo de llamada. Cuando se le pida “(ver pantalla)”, pulse la tecla deseada para acceder a la función.

3 Rellamada automática

Consulte el apartado “[Si recibe el tono de ocupado](#)” en la página 38. El administrador del sistema puede eliminar esta función o pasarla a otra tecla de función programable.

4 Desvío de llamadas (sígueme)

Consulte el apartado “[Desvío de llamadas](#)” en la página 59. El administrador del sistema puede eliminar esta función o pasarla a otra tecla de función programable.

5 Teclas de función programable

Para programar números o funciones, consulte el apartado “[Ajustes](#)” en la página 96.

Nota: *La tecla marcada con una “b” se utiliza también para programar una melodía, consulte el apartado “[Melodía](#)” en la página 106.*

6 Línea de acceso triple

Para la realización de llamadas. Las líneas 1 y 2 se pueden utilizar tanto para contestar como para efectuar llamadas. La línea de consulta sirve únicamente para realizar llamadas.

7 Micrófono

Utilizado para la conversación con manos libres.

8 Borrar

Para colgar las llamadas o salir de una función. Siempre puede pulsar esta tecla en lugar de colgar el auricular.

9 Tecla de auriculares

Consulte el apartado “[Accesorios](#)” en la página 113.

10 Conexión/Desconexión del altavoz

Consulte el apartado “[Durante las llamadas](#)” en la página 50.

11 Desconexión del micrófono

- a) Para conectar o desconectar el micrófono durante una llamada. Consulte el apartado “[Desconexión del micrófono](#)” en la página 51.
- b) Para desconectar la señal de timbre en modo en reposo o cuando suena. Consulte el apartado “[Timbre silenciado](#)” en la página 105.

12 Control del volumen

Para cambiar el volumen. Consulte el apartado “[Ajustes](#)” en la página 96.

13 Altavoz

14 Auricular

Se suministra de serie con función de ayuda auditiva. Se puede conectar un altavoz adicional, véase el apartado “[Accesorios](#)” en la página 113.

Advertencia: *El microteléfono podría atraer y retener pequeños objetos metálicos en la zona de audición.*

15 Lengüeta extraíble para la guía rápida (opcional)

Consulte el apartado “[Accesorios](#)” en la página 113.

16 Panel de ampliación de teclas

Con 17 teclas programables. Se pueden conectar hasta cuatro paneles. Consulte el apartado “[Accesorios](#)” en la página 113. Utilice el administrador de tarjetas de designación para realizar e imprimir sus propias tarjetas de designación del panel de teclas; véase más adelante.

17 Tarjeta de designación

Utilice el administrador de tarjetas de designación para realizar e imprimir sus propias tarjetas de designación. El administrador de tarjetas de designación se incluye en el CD de herramientas del teléfono para el sistema de comunicaciones MD110. Para obtener más información, póngase en contacto con su socio de ventas autorizado de Ericsson Enterprise.

Dialog 4225 Vision

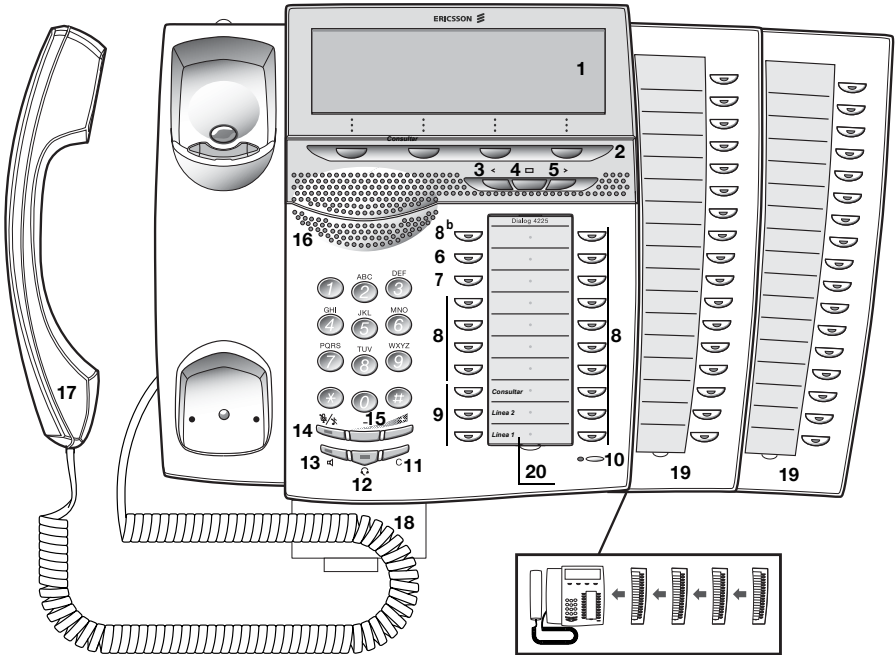

- 1 Pantalla**
Consulte el apartado “[Información en pantalla](#)” en la página 16.
- 2 Teclas de función de menú**
Las funciones dependen del modo de llamada. Cuando se le pida “(ver pantalla)”, pulse la tecla deseada para acceder a la función.
- 3 Tecla de navegación a la izquierda**
Para desplazarse un paso hacia la izquierda en el menú superior. Consulte el apartado “[Información en pantalla](#)” en la página 16.
- 4 Inicio**
Para volver a la posición inicial, cuando se esté desplazando por el menú superior. Consulte el apartado “[Información en pantalla](#)” en la página 16.
- 5 Tecla de navegación a la derecha**
Para desplazarse un paso hacia la derecha en el menú superior. Consulte el apartado “[Información en pantalla](#)” en la página 16.

6 Rellamada automática

Consulte el apartado “[Si recibe el tono de ocupado](#)” en la página 38. El administrador del sistema puede eliminar esta función o pasarla a otra tecla de función programable.

7 Desvío de llamadas (sígueme)

Consulte el apartado “[Desvío de llamadas](#)” en la página 59. El administrador del sistema puede eliminar esta función o pasarla a otra tecla de función programable.

8 Teclas de función programable

Para programar números o funciones, consulte el apartado “[Ajustes](#)” en la página 96.

***Nota:** La tecla marcada con una “b” se utiliza también para programar una melodía, consulte el apartado “[Melodía](#)” en la página 106.*

9 Línea de acceso triple

Para la realización de llamadas. Las líneas 1 y 2 se pueden utilizar tanto para contestar como para efectuar llamadas. La línea de consulta sirve únicamente para realizar llamadas.

10 Micrófono

Utilizado para la conversación con manos libres.

11 Tecla para colgar o salir

Para colgar las llamadas o salir de una función. Siempre puede pulsar esta tecla en lugar de colgar el auricular.

12 Tecla de auriculares

Consulte el apartado “[Accesorios](#)” en la página 113.

13 Conexión/Desconexión del altavoz

Consulte el apartado “[Durante las llamadas](#)” en la página 50.

14 Desconexión del micrófono

- a) Para conectar o desconectar el micrófono durante una llamada. Consulte el apartado “[Desconexión del micrófono](#)” en la página 51.
- b) Para desconectar la señal de timbre en modo en reposo o cuando suena. Consulte el apartado “[Timbre silenciado](#)” en la página 105.

15 Control del volumen

Para cambiar el volumen. Consulte el apartado “[Ajustes](#)” en la página 96.

16 Altavoz

17 Auricular

Se suministra de serie con función de ayuda auditiva. Se puede conectar un altavoz adicional, véase el apartado “[Accesorios](#)” en la página 113.

Advertencia: *El microteléfono podría atraer y retener pequeños objetos metálicos en la zona de audición.*

18 Lengüeta extraíble para la guía rápida (opcional)

Consulte el apartado “[Accesorios](#)” en la página 113.

19 Panel de ampliación de teclas

Con 17 teclas programables. Se pueden conectar hasta cuatro paneles. Consulte el apartado “[Accesorios](#)” en la página 113. Utilice el administrador de tarjetas de designación para realizar e imprimir sus propias tarjetas de designación del panel de teclas; véase más adelante.

20 Tarjeta de designación

Utilice el administrador de tarjetas de designación para realizar e imprimir sus propias tarjetas de designación. El administrador de tarjetas de designación se incluye en el CD de herramientas del teléfono para el sistema de comunicaciones MD110. Para obtener más información, póngase en contacto con su socio de ventas autorizado de Ericsson Enterprise.

Indicaciones luminosas



Indicación luminosa
apagada

La función no está activa.



Luz fija

La función se encuentra activa o la
línea con representación múltiple
comunica.



Parpadeo lento

La línea (o la función) se encuentra
retenida.



Parpadeo rápido

Una llamada entrante.



Fija con parpadeos
cortos











Llamada en curso.

Tonos y señales

La centralita puede enviar al auricular de su teléfono los siguientes tonos y señales.

Características de los tonos

Los tonos que se muestran en este apartado son los más utilizados en todo el mundo. Muchos mercados utilizan un tono diferente para una o más situaciones.

Tono de marcación	
Tono especial de llamada	
Tono de timbre o tono de cola	 cada 4 segundos
Tono de llamada rechazada	
Tono de congestión	
Tono de número no disponible	
Tono de llamada en espera	
Tono de intrusión	
Tono de multiconferencia	 cada 15 segundos (a todos los participantes)
Tono de verificación	
Tono de aviso, ruta cara	

Tonos de llamada

Existen tres tipos de timbre diferentes que le informan sobre el tipo de llamada que está recibiendo. Los timbres que aparecen en este apartado son los timbres que más se utilizan en todo el mundo. Muchos mercados utilizan señales que se han adaptado a las normas locales. Si obtiene un timbre que no aparece descrito o que no puede identificarse, pregunte a su administrador de sistema.

Timbre de llamada interna	
Timbre de llamada externa	
Timbre de retollamada (Recordatorio de devolución de llamada)	

Información en pantalla

La pantalla le ofrece información como la hora y la fecha, el modo de llamada y los números de teléfono conectados. Las siguientes pantallas muestran ejemplos de los diferentes modos de su teléfono.

Cuando una información finaliza con puntos suspensivos (...), significa que el sistema funciona o que espera que usted haga algo. Cuando una información acaba con un signo de exclamación (!) significa que no es posible realizar más acciones.

Nota: *El orden en que se indica la fecha depende del sistema.*

Menú superior (Dialog 4225 Vision)

El menú superior está dentro del marco negro que aparece a continuación.

Servicios	Conf. tel.	Lista llam.		Agenda	Mensajes
				11:06	28 Ago 2003
				López Juan	
				2222	
Ausencia		Cuenta		Autoriz.	más...

Los siguientes textos y símbolos básicos pueden aparecer en el menú superior de la pantalla (vea también el apartado “[Estructura de menú del Dialog 4225 Vision](#)” en la página 26):

Servicios

Acceda al menú Servicios.

Consulte el apartado “[Ajustes](#)” en la página 96.

Conf. tel.

Acceda al menú Conf. tel..

Consulte los apartados “[Ajustes](#)” en la página 96, “[Accesorios](#)” en la página 113 y “[Resolución de problemas](#)” en la página 128.

Lista llam.

Acceda al menú Lista llam..

Consulte el apartado “[Lista de llamadas \(opcional\)](#)” en la página 93.



Posición de inicio.

Agenda

Acceda al menú Agenda.

Consulte el apartado “[Marcación por agenda \(opcional\)](#)” en la página 43.

Mensajes

Acceda al menú Mensajes.

Consulte el apartado “[Mensajes](#)” en la página 76.



Indicador de posición (elemento del menú superior seleccionado).

Símbolos de la pantalla

Los símbolos siguientes pueden aparecer en la pantalla en estados de tráfico (ejemplo de pantalla).

Dialog 4223 Professional:

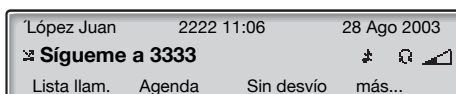

Dialog 4225 Vision:

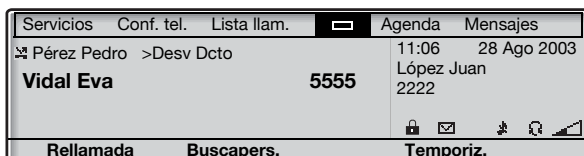

Llamada desviada.

Indica que la llamada ha sido desviada a otra extensión distinta de la marcada. Consulte el apartado “[Desvío de llamadas](#)” en la página 59.



Prefijo antes de marcar una llamada desviada (Desv Dcto o Sígueme).

Consulte el apartado “[Desvío de llamadas](#)” en la página 59.



Mensaje.

Indica que hay un mensaje en espera. Consulte el apartado “[Mensajes](#)” en la página 76.



Bloqueo del teléfono.

Indica que el teléfono está bloqueado ante llamadas no autorizadas. Debe utilizarse un código de autorización para realizar llamadas. Consulte el apartado “[Autorización](#)” en la página 47.



Auriculares preestablecidos.

Indica que el teléfono está establecido para que las llamadas entrantes y salientes se conecten al auricular al responder o al realizar llamadas sin tener que descolgar el auricular. Consulte el apartado “[Auriculares \(opcional\)](#)” en la página 114.



Timbre apagado.

Indica que el timbre está apagado. Consulte el apartado “[Timbre silencioso](#)” en la página 105.



Barra de nivel de volumen.

Indica que el volumen de timbre está en reposo o en modalidad de timbre, o el altavoz o auricular en modalidad de habla.

Los símbolos siguientes pueden aparecer en la pantalla en los menús superiores o en otras listas de pantalla (ejemplo de la **Lista llam.**).

Dialog 4223 Professional:

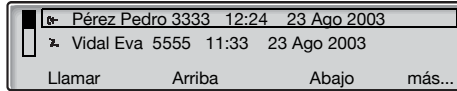

Dialog 4225 Vision:



Llamada perdida.

Indica un llamada entrante perdida pero comprobada.



Llamada entrante.

Indica una llamada entrante respondida.



Llamada saliente.

Indica una llamada saliente.



Indicador de barra.

Indica la parte mostrada de la lista total, y el lugar en que dicha parte se sitúa en la lista total.



Marco de selección.

Indica el sujeto a quien debe llamarse o que está seleccionado en la lista.

Teléfono en reposo

Dialog 4223 Professional:

Cuando su teléfono está en reposo, la línea superior muestra información general y el número de extensión. La línea inferior presenta los encabezados de las teclas de función del menú.

Nota: *Un nombre largo sobrescribe el número.*

López Juan	2222 11:06	28 Ago 2003
Ausencia	Cuenta	Autoriz. más...

Dialog 4225 Vision:

Cuando el teléfono está en reposo, la pantalla muestra el menú superior. Bajo el menú superior, la hora, la fecha, el nombre y el número de extensión aparecen a la derecha. Bajo la línea aparecen los encabezados de las teclas de función del menú.

Servicios	Conf. tel.	Lista llam.	Agenda	Mensajes
		11:06	28 Ago 2003	
		López Juan	2222	
Ausencia	Cuenta	Autoriz.	más...	

Llamada saliente

Dialog 4223 Professional:

Cuando realiza una llamada saliente en su teléfono, se muestra la información del tráfico y el nombre y el número marcado (si está disponible).

Llamada en curso	11:06	28 Ago 2003
Pérez Pedro		3333
Rellamada	Buscapers.	Temporiz.

Si el teléfono de la persona a la que se llama está desviado, se muestran el icono de llamada desviada, el nombre de extensión de respuesta (número cuando el nombre no está disponible) y el tipo de desvío.

 Pérez Pedro >Desv Dcto	11:06	28 Ago 2003
Vidal Eva		5555
Rellamada	Buscapers.	Temporiz.



La llamada a Pérez (3333) se desvía directamente a Vidal (5555).

Dialog 4225 Vision:

Cuando realiza una llamada saliente en su teléfono, se muestra la información de inactividad bajo el menú superior; se muestra también la información de tráfico y el nombre y el número marcado (si están disponibles).

Servicios	Conf. tel.	Lista llam.		Agenda	Mensajes
Llamada en curso				11:06	28 Ago 2003
Pérez Pedro				López Juan	2222
				5555	
Rellamada	Buscapers.			Temporiz.	

Si el teléfono de la persona a la que se llama está desviado, se muestran el icono de llamada desviada, el nombre de extensión de respuesta (el número cuando el nombre no está disponible) y el tipo de desvío, bajo el menú superior.

Servicios	Conf. tel.	Lista llam.		Agenda	Mensajes
	Pérez Pedro	>Desv Dcto		11:06	28 Ago 2003
Vidal Eva			5555	López Juan	2222
Rellamada	Buscapers.			Temporiz.	

La llamada a Pérez (3333) se desvía directamente a Vidal (5555).

Llamada entrante

Dialog 4223 Professional:

Al recibir una llamada entrante, el número de extensión de la persona que llama parpadea (si el nombre está disponible, también aparece). Si el número para una llamada externa no está disponible, la pantalla muestra **Exterior** en lugar del número (parpadeando).

	11:06	28 Ago 2003
Pérez Pedro		3333
Ausencia	Cuenta	Autoriz. más...

Si llama una extensión desviada, se muestran el icono de llamada desviada, el nombre de la persona llamada (número cuando el nombre no está disponible) el tipo de desvío y el nombre y el número de la persona que llama (parpadeando).

	Pérez Pedro	>Desv Dcto	11:06	28 Ago 2003
Santos Andrés				5555
Ausencia	Cuenta	Autoriz.	más...	



Santos (4444) ha llamado a Pérez y el sistema ha desviado la llamada directamente hacia usted.

Dialog 4225 Vision:

Al recibir una llamada entrante, aparece la información inactiva y bajo el menú superior el número de extensión de la persona que llama parpadea (si el nombre está disponible, también aparece). Si el número para una llamada externa no está disponible, la pantalla muestra **Exterior** en lugar del número (parpadeando).

Servicios	Conf. tel.	Lista llam.		Agenda	Mensajes
Pérez Pedro			3333	11:06	28 Ago 2003
				López Juan	2222
Ausencia		Cuenta		Autoriz.	
más...					

Si llama una extensión desviada, se muestran el icono de llamada desviada, el nombre de la persona llamada (número cuando el nombre no está disponible) el tipo de desvío y el nombre y el número de la persona que llama (parpadeando), bajo el menú superior.

Servicios	Conf. tel.	Lista llam.		Agenda	Mensajes
	Pérez Pedro	>Desv Dcto	Santos Andrés	4444	
Ausencia		Cuenta		Autoriz.	
más...					

Santos (4444) ha llamado a Pérez y el sistema ha desviado la llamada directamente hacia usted.

Teclas de función de menú

Las teclas de función de menú se utilizan para acceder a diferentes funciones. Según el modo de llamada y la categoría de la extensión, las funciones disponibles cambian.

Las abreviaciones siguientes se utilizan para las teclas de función de menú:

Abajo	Desplazarse abajo	Elim.	Eliminar
Abrir	Desbloquear el teléfono	Empez/Parar	Iniciar/Parar los cálculos del tiempo
Act.	Iniciar	Espac.	Introduzca un espacio cuando escriba los nombres
Activar	Activar	Info coste	Muestra la información del coste
Añad.miembro	Añadir un miembro nuevo a una multiconferencia	Inic.	Reiniciar el cálculo del tiempo
Arriba	Subir arriba	Intrusión	Intrusión
Atrás	Volver a un menú anterior	Llam. esp.	Llamada en espera
Ausencia	Menú de ausencia para la información de ausencia y desvío	Llam. malic.	Localización de llamadas maliciosas, MCT
Autoriz.	Código de autorización	Llamar	Llamar al número que aparece en la pantalla
Bloq.	Bloquear el teléfono	más...	Mostrar más menús
Buscapers.	Localización	Multiconf.	Conferencia (sólo aparece cuando hay una parte retenida)
Buscar	Buscar	n Perd.	Llamadas perdidas (n=número de llamadas perdidas)
Cancel. nomo	Cancelar No molesten	Nomo	No molesten
Capt. grupo	Captura de llamadas de grupo	Ocult. menú	Designaciones de teclas para ocultar el menú
Capt. llam.	Captura de llamadas	Programar	Programar
Conect.	Conectar	Rellamada	Rellamada automática
Conf/Transf	Obtener una línea nueva para conferencia o transferencia	Reten. común	Aparca una llamada de forma común
Cuenta	Código de cuenta	Salir	Salir del menú de la pantalla
Desact.	Finalizar	Selec.	Selec.
Desactivar	Desactivar	Sigu	Muestra el siguiente número registrado
Detalles	Muestra los detalles del objeto remarcado	Sin desvío	Cancelar la información de ausencia o desvío

Temporiz.	Aparece el cálculo del tiempo	Ver fecha	Muestra la fecha
Tonos	Marcar durante una llamada conectada (Pulsar tonos de tecla, DTMF)	Ver menú	Designaciones de teclas para mostrar el menú
Transfer.	Ejecutar una transferencia	Ver tempor.	Mostrar el temporizador
Ulti	Volver a llamar al último número		

Estructura de menú del Dialog 4223 Professional

Estructura de menú de cada uno de los menús que pueden seleccionarse desde el menú inactivo. Al desplazarse por los menús, los menús seleccionados quedan señalados dentro de un marco negro.

Teclas de función de menú inactivo

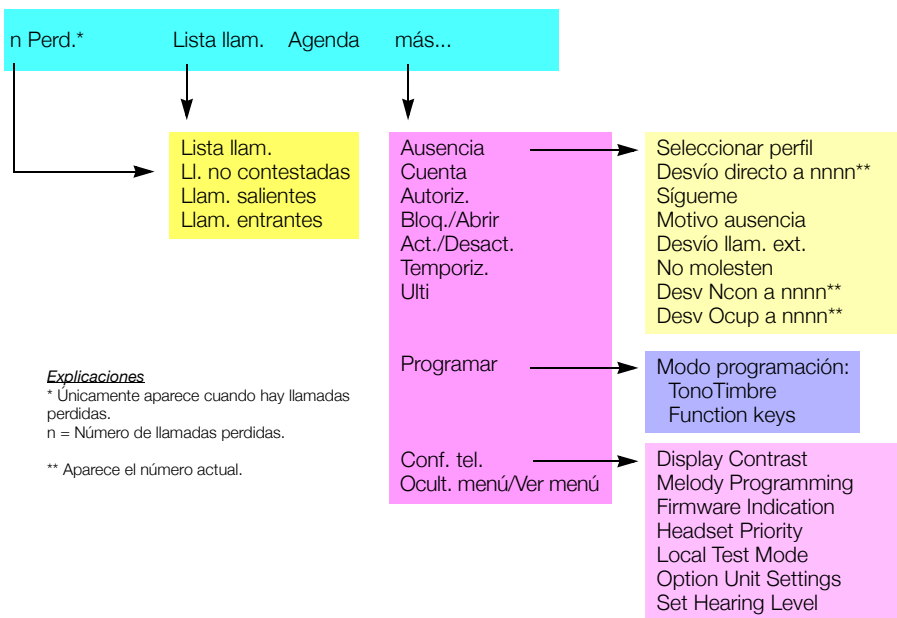

Estructura de menú del Dialog 4225 Vision

Estructura de menú de cada uno de los menús que pueden seleccionarse desde el menú inactivo. Al desplazarse por los menús, los menús seleccionados quedan señalados dentro de un marco negro.

Menú superior

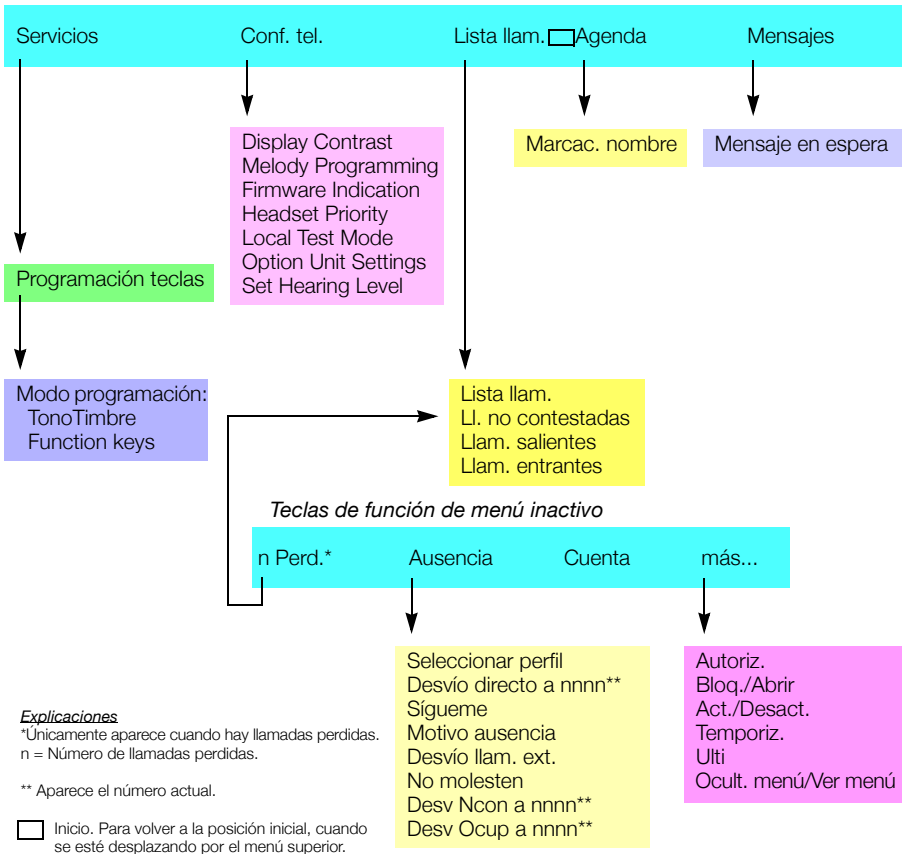

Elección del idioma (opcional)

Puede escogerse uno de los idiomas siguientes para la información de pantalla de su teléfono.

Dígito 0–9 = el código del idioma:

0 Inglés	1 Francés	2 Alemán	3 Español	4 Italiano
5 _____	6 _____	7 _____	8 _____	9 _____

Nota: *Por defecto, 5–9 están programados para el inglés. Se pueden cambiar localmente a otros idiomas.*

Para elegir un idioma:

*** 0 8 ***

Marque.

(0 – 9)

Teclee el código de idioma.



Pulse.

Free-seating (opcional)

La función free-seating es utilizada por personas que tienen un número de extensión en la oficina pero que, sin embargo, no tienen teléfono propio. Por ejemplo, trabajadores flexibles, personas que trabajan mayoritariamente fuera de la oficina, etc. Como usuario de free-seating y cuando trabaja en la oficina, usted puede iniciar sesión en cualquier teléfono libre que se le asignará temporalmente con su número de extensión y sus autorizaciones de sistema.

Para iniciar la sesión

*** 1 1 ***

Marque.



Introduzca el código de autorización y pulse.



Introduzca el número de teléfono y pulse.



Pulse para concluir el procedimiento.

La pantalla muestra su número de teléfono.

Nota: Una versión anterior de la función free-seating utiliza otro procedimiento: Para iniciar la sesión, marque *** 1 0 *** número extensión **#**.

Para finalizar la sesión

1 1

Marque.



Pulse para concluir el procedimiento.

Nota: Una versión anterior de la función free-seating utiliza otro procedimiento: Para finalizar la sesión, marque **# 1 0 #**.

Llamadas entrantes

Cómo contestar llamadas

Las llamadas que reciba en su teléfono vendrán precedidas de un timbre y una indicación luminosa.

En línea 1

Por lo general, recibirá las llamadas en la línea 1.



Descuelgue el auricular.

En cualquier otra tecla de línea



Descuelgue el auricular.

Línea 

Pulse la tecla de la línea que parpadea.

Manos libres

Línea 

Pulse la tecla de la línea que parpadea.

Estará conectado con su interlocutor a través del altavoz y el micrófono.



Pulse para concluir la llamada en modo manos libres.

Llamadas para otra extensión

También puede contestar una llamada para un teléfono situado en otra sala:



Llame a la extensión cuyo teléfono esté sonando.

Ocupado	11:06	28 Ago 2003
Pérez Pedro		3333
Rellamada	Buscapers.	Capt. llam. más...

Servicios	Conf. tel.	Lista llam.	Agenda	Mensajes
Ocupado			11:06	28 Ago 2003
Pérez Pedro			López Juan	2222
			3333	
Rellamada	Buscapers.		Capt. llam.	más...

Nota: La apariencia de la pantalla puede ser diferente a las anteriores.

Capt. llam.

Pulse para contestar (ver pantalla).

Si **Capt. llam.** no aparece, pulse **más...** hasta que aparezca.

Nota: También puede pulsar **8** o *Aparcada/Captura de llamada* (tecla de función preprogramada por usted).

Cómo contestar una segunda llamada durante una comunicación

Si su teléfono tiene preprogramada una tecla de Aceptar 2ª llamada, podrá recibir una segunda llamada siempre que esta función se encuentre activada.

Aceptar 2ª llamada 

Pulse para activar/desactivar.

Cuando Aceptar 2ª llamada se encuentra activa, el indicador luminoso permanece encendido.

Nota: Esta tecla de función ha de preprogramarla el administrador del sistema.

Supongamos que tiene una comunicación a través de la Línea 1, cuando la Línea 2 comienza a parpadear como indicación de que tiene una nueva llamada entrante:

Línea 2 

Pulse para responder.

La primera llamada quedará retenida.

Línea 1 

Pulse para volver a la primera llamada.

La segunda llamada quedará retenida. Ahora se encuentra conectado con el primer interlocutor.



Pulse para concluir la llamada conectada.

Nota: Si quien le está llamando ha activado la Llamada en espera, podrá recibir una segunda llamada aunque no tenga activada la función Aceptar 2ª llamada.

No molesten, Nomo

Cuando active el No molesten, no se le notificarán las llamadas que se dirijan a su extensión. No obstante, podrá seguir realizando llamadas normalmente.

Nomo **Pulse para activar o desactivar el No molesten (ver pantalla)**
Si **Nomo** no aparece, pulse **más...** hasta que aparezca.

o

Ausencia **pulse (ver pantalla).**
Si **Ausencia** no aparece, pulse **más...** hasta que aparezca.

Abajo o Arriba **Pulse para remarcar No molesten (ver pantalla).**

Activar **Pulse (ver pantalla).**

Salir **Pulse (ver pantalla).**

Cancelar:

Sin desvío **Pulse (ver pantalla).**

Notas:

Si su teléfono tiene programadas las funciones "Desvío de directorio múltiple y No molesten" (pregunte al administrador de su sistema), la función No molesten se activa y se cancela simultáneamente en todas las líneas.

También puede pulsar No molesten (tecla de función pre-programada por el administrador del sistema) o usar los procedimientos siguientes:

*Para activar, marque * 2 7 # y pulse la tecla C.*

Para desactivar, marque # 2 7 # y pulse la tecla C.

Llamadas salientes

Cómo realizar llamadas

Cómo hacer llamadas internas y externas:



Descuelgue el auricular y proceda en función del tipo de llamada:

Llamadas internas



Marque el número de la extensión.

Llamadas externas

0

Pulse el dígito o dígitos para obtener una línea externa.

Tono de marcación.

Nota: El dígito o dígitos concretos que se utilicen en su oficina, p. ej. **0** o **00**.

Marque el número externo.



Cuelgue el auricular o pulse para finalizar la llamada.

Nota: Si recibe el tono de cola de llamadas al marcar el dígito o dígitos para obtener línea externa (lo que quiere decir que el sistema está utilizando la función opcional de elección de Ruta de Menor Coste), manténgase a la espera. Cuando se quede libre una línea, recibirá el tono de llamada. Si oye un tono de advertencia, la línea seleccionada está catalogada como "Ruta de mayor coste".

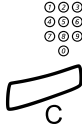

Manos libres

Con el auricular colgado:

Marque el número.

Tendrá conexión a través del altavoz y del micrófono.

Pulse para concluir la llamada en modo manos libres.

Nota: También puede realizar llamadas de un modo más rápido utilizando los números de marcación rápida comunes o sus propios números programados de marcación rápida. Consulte el apartado "[Marcación rápida](#)" en la página 42.

Línea externa individual

Para realizar una llamada a una línea externa concreta:

✳ 0 ✳

Marque.

000
000
000

0

Marque el número de la línea individual externa y pulse.

000
000
000
0

Marque el dígito o dígitos para obtener una línea externa y el número externo.

Volver a llamar desde la lista de llamadas

Para controlar la lista de llamadas, vea el apartado “[Lista de llamadas \(opcional\)](#)” en la página 93.

Dialog 4223 Professional

- | | |
|-----------------------|----------------------------------------------------------------|
| Lista llam. | Pulse (ver pantalla). |
| Abajo o Arriba | Pulse para remarcar la lista solicitada (ver pantalla). |
| Selec. | Pulse (ver pantalla) |

La imagen que aparece a continuación es un ejemplo del aspecto de la pantalla cuando se ha seleccionado la lista de llamadas completa.

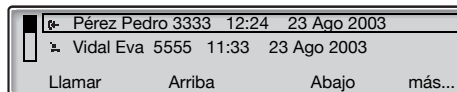

o utilice el acceso directo a la lista de llamadas no respuestas:

- | | |
|-----------------------|--------------------------------------------------------------------------|
| n Perd. | Pulse (ver pantalla).
n = Número de llamadas perdidas. |
| Abajo o Arriba | Pulse para remarcar un número de teléfono (ver pantalla). |
| Llamar | Pulse para llamar al número de teléfono remarcado (ver pantalla). |



Abajo o Arriba

Selec.

Dialog 4225 Vision

Seleccione Lista llam. en el menú superior (ver pantalla).

Pulse para remarcar la lista solicitada (ver pantalla).

Pulse (ver pantalla)

La imagen que aparece a continuación es un ejemplo del aspecto de la pantalla cuando se ha seleccionado la lista de llamadas completa.

Servicios	Conf. tel.	Lista llam.	Agenda	Mensajes
☛	Pérez Pedro 3333	12:24	23 Ago 2003	
☛	Vidal Eva 5555	11:33	23 Ago 2003	
☛	0012115171	15:11	22 Ago 2003	
☛	Santos Andrés 7777	14:06	21 Ago 2003	
Llamar		Arriba	Abajo	más...

o utilice el acceso directo a la lista de llamadas no respondidas:

n Perd.

Pulse (ver pantalla).

n = Número de llamadas perdidas.

Abajo o Arriba

Llamar

Pulse para remarcar un número de teléfono (ver pantalla).

Pulse para llamar al número de teléfono remarcado (ver pantalla).

Rellamada al último número externo marcado

Cuando se realiza una llamada externa, el sistema memoriza automáticamente todos los dígitos marcados, con independencia de si la llamada fue o no contestada.



Ulti

Descuelgue el auricular.

Pulse para repetir el número almacenado (ver pantalla).

Si **Ulti** no aparece, pulse **más...** hasta que aparezca. Se vuelve a marcar automáticamente el último número externo.

Nota: También puede marcar * * * o Volver a llamar al último número (tecla de función preprogramada por usted).

Cómo memorizar números externos

Cuando realiza una llamada externa, puede memorizar el número con el fin de volver a marcarlo fácilmente. Se borrará el número que estuviera memorizado previamente.

Para memorizar un número externo:

Rellamada



Pulse antes de concluir la llamada.

Nota: Esta tecla de función ha de preprogramarla el administrador del sistema.

Rellamada al número guardado



Rellamada



Descuelgue el auricular.

Pulse para volver a marcar el número guardado.

Nota: Esta tecla de función ha de preprogramarla el administrador del sistema.

Si recibe el tono de ocupado

Si llama a una extensión y recibe el tono de ocupado o no obtiene respuesta, o también cuando todas las líneas externas están ocupadas, puede recurrir a los siguientes métodos:

Rellamada automática

Si la extensión a la que llama comunica o no contesta:

Rellamada

Pulse (ver pantalla).

Si **Rellamada** no aparece, pulse **más...** hasta que aparezca.

Nota: También puede pulsar: **6** o **Rellamada** (tecla de función preprogramada por usted).

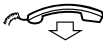

Cuelgue el auricular para concluir el procedimiento.

El sistema le devolverá una llamada (con un timbre especial) cuando la extensión en cuestión concluya la llamada en curso o la próxima vez que ponga término a una nueva llamada. Tiene que contestar en ocho segundos o, de lo contrario, el servicio de devolución de llamada se cancela.



Descuelgue el auricular cuando reciba la devolución de llamada.

El sistema llama a la extensión.

Nota: Se pueden solicitar devoluciones de llamadas para múltiples extensiones al mismo tiempo. Las devoluciones de llamada de otras líneas le llegarán por la Línea 1.

Si todas las líneas externas están ocupadas (después de marcar el dígito o dígitos para obtener línea):

Rellamada

Pulse (ver pantalla).

Si **Rellamada** no aparece, pulse **más...** hasta que aparezca.

Nota: También puede pulsar: **6** o **Rellamada** (tecla de función preprogramada por usted).



Marque el número externo y pulse.



Cuelgue el auricular para concluir el procedimiento.

Cuando una línea externa quede libre, el sistema le devolverá la llamada (con un timbre especial). Tiene que contestar en ocho segundos o, de lo contrario, el servicio de devolución de llamada se cancela.



Descuelgue el auricular cuando reciba la devolución de llamada.

El sistema llama al número externo.

Nota: Sólo se puede activar una Rellamada en una línea externa ocupada al mismo tiempo. Las devoluciones de llamada de otras líneas le llegarán por la Línea 1.

Cómo cancelar una devolución de llamada concreta

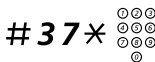

Marque e introduzca el número de la extensión.

Nota: Para cancelar la devolución de llamada de una línea externa concreta, marque el dígito o dígitos para obtener línea en vez del número de la extensión.



Pulse.

Cancelar todas las devoluciones de llamada



Marque.



Pulse.

Activar llamada en espera

Si le es urgente hablar con una extensión ocupada u obtener una línea externa, puede notificarlo mediante una señal de Llamada en espera.

Llam. esp.

Pulse (ver pantalla).

Si **Llam. esp.** no aparece, pulse **más...** hasta que aparezca.

Nota: También puede pulsar: **5** o Llamada en espera (tecla de función preprogramada por usted).

Mantenga el auricular descolgado. Cuando la extensión o la línea externa queden libres, accederá a ellas automáticamente.

Nota: Puede que el uso de la función de Llamada en espera esté bloqueado en su extensión (programado por el administrador del sistema). Si la función de Llamada en espera no se encuentra habilitada, seguirá recibiendo el tono de ocupado.

Intrusión en una extensión ocupada

Puede intruir la llamada de una extensión ocupada.

Intrusión

Pulse.

Si **Intrusión** no aparece, pulse **más...** hasta que aparezca.

Nota: También puede pulsar: **4** o Intrusión (tecla de función preprogramada por usted).

Antes de que la Intrusión se lleve a cabo, se envía un tono de aviso a las partes que se encuentran en comunicación. Se establece una comunicación entre los tres y se continúa oyendo el tono de aviso.

Nota: El tono de aviso puede que no esté activado en su sistema. El uso de la función de intrusión puede encontrarse bloqueado en su extensión (programado así por el administrador del sistema). Si la intrusión no se encuentra habilitada, seguirá recibiendo el tono de ocupado.

✖ 44 ✖ 

Intrusión en una línea externa ocupada

De forma análoga, se puede intruir en la llamada en curso de una línea externa ocupada.

Marque e introduzca el número de línea externa individual.



Pulse y marque el dígito o dígitos para obtener una línea externa.

Tono de ocupado.

Intrusión

Pulse.

Si **Intrusión** no aparece, pulse **más...** hasta que aparezca.

Nota: También puede pulsar: **4** o **Intrusión** (tecla de función preprogramada por usted).

Antes de que la Intrusión se lleve a cabo, se envía un tono de aviso a las partes que se encuentran en comunicación. Se establece una comunicación entre los tres y se continúa oyendo el tono de aviso.

Nota: El tono de aviso puede que no esté activado en su sistema. El uso de la función de intrusión puede encontrarse bloqueado en su extensión (programado así por el administrador del sistema). Si la intrusión no se encuentra habilitada, seguirá recibiendo el tono de ocupado.

Cómo evitar un desvío

Si en su extensión tiene habilitada la función de Evitar un desvío de llamadas, podrá evitar un desvío/sígueme que se encuentre activado en una extensión concreta.

✖ 60 ✖ 

Marque e introduzca el número de la extensión.

#

Pulse y espere una respuesta.

Marcación rápida

Números de marcación rápida comunes

Mediante los números de marcación rápida comunes, puede realizar llamadas pulsando muy pocas teclas. Los números de marcación rápida comunes pueden constar de 1-5 dígitos y están grabados en la centralita (los ha grabado el administrador del sistema).



Descuelgue el auricular y marque el número de marcación rápida común.

Números de marcación rápida individuales

Puede programar hasta diez números de teléfono de uso frecuente en las teclas 0 al 9 y usarlos como números de marcación rápida individuales (si tiene habilitada esta función).

Cómo usarla:

*** * (0 - 9)**

Marque y pulse el dígito relevante.

Para programar y modificar números de marcación rápida individuales:

*** 5 1 * (0 - 9)**

Marque y pulse el dígito seleccionado.



Pulse y marque el número de teléfono.

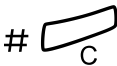

Pulse.

Nota: El número programado puede contener un máximo de 20 dígitos más un *, que señala el segundo tono de marcación de la red pública.

5 1 * (0 - 9)



Para borrar un número programado:

Marque y pulse el dígito seleccionado

Pulse.

Para borrar todos los números programados:

5 1



Marque.

Pulse.

Sede central



Marcación con una tecla de función

Pulse la tecla de función.

Para programar la tecla de función con un número o una función, consulte el apartado "[Programación de teclas de función](#)" en la página 96.

Marcación por agenda (opcional)

Mediante el directorio telefónico integrado puede buscar un nombre, grupo, operadora, etc. a través de su pantalla y llamar a la persona o al grupo que desee usando una tecla de función de menú situada debajo de la pantalla.

En el modelo Dialog 4223 Professional:

Agenda

Pulse para entrar en la Agenda (ver pantalla).

Continúe con cualquiera de las funciones de la Agenda.

En el modelo Dialog 4225 Vision:

**Selec.**

Seleccione Agenda en el menú superior (ver pantalla).

Pulse (ver pantalla).

Continúe con cualquiera de las funciones de la Agenda.

Opciones de la Agenda:

- Elim.** **Pulse para borrar el último carácter introducido (ver pantalla).**
- Espac.** **Pulse para introducir un espacio (ver pantalla).**
- Buscar** **Pulse para buscar mediante los caracteres introducidos (ver pantalla).**
- Salir** **Pulse para volver al menú anterior (ver pantalla).**

Utilice el panel del teclado para introducir los caracteres del nombre. Los caracteres junto a las teclas muestran la tecla que debe pulsar.

Ejemplo:

Seleccione caracteres pulsando los dígitos repetidamente. El cursor se mueve automáticamente cuando deja de pulsar.



Pulse un dígito.

- 1 vez resultado A
- 2 veces resultado B
- 3 veces resultado C

Cuando el carácter solicitado aparezca en la pantalla, espere que el cursor se mueva a la posición siguiente.

El nombre debe introducirse de la forma siguiente:

Apellido – Espacio – Nombre.

No es necesario introducir todos los caracteres, sólo los que necesite para acercarse tanto como sea posible al nombre requerido durante la búsqueda.

Nota: *Si quiere especificar el nombre de la persona, debe introducir el apellido completo antes de poder introducir un espacio.*

Ejemplo:

Para buscar a Juan Pérez:

7
33
777

Pulse para la P.
Pulse para la É.
Pulse para la R.

La pantalla muestra:

López Juan	2222 11:06	28 Ago 2003
PÉR		
Elim.	Espac.	Buscar Salir

Servicios	Conf. tel.	Lista llam.	<input checked="" type="checkbox"/>	Agenda	Mensajes
PÉR				11:06	28 Ago 2003
				López Juan	2222
Elim.		Espac.		Buscar Salir	

Buscar

Pulse para buscar (ver pantalla).

Si SMI fue suficiente para encontrar a Pedro Pérez, la pantalla muestra lo siguiente:

<input type="checkbox"/>	Pérez Juan 3333
<input type="checkbox"/>	Pérez Pedro 3434
Llamar	Arriba Abajo más...

Servicios	Conf. tel.	Lista llam.	<input checked="" type="checkbox"/>	Agenda	Mensajes
Andrés Ana 1234					
Pérez Juan 3333					
Pérez Pedro 3434					
Sánchez Sara 3654					
Llamar		Arriba		Abajo más...	

Si SMI ofrece un nombre parecido a Juan Pérez, p. ej. Pedro Pérez, baje hasta encontrar el nombre solicitado.

Llamar	Pulse para llamar al número resaltado (ver pantalla).
Arriba	Pulse para subir por la lista de nombres (ver pantalla).
Abajo	Pulse para bajar por la lista de nombres (ver pantalla).
más...	Pulse para mostrar más opciones (ver pantalla).
Detalles	Pulse para mostrar información de directorio adicional (si está disponible) para el nombre resaltado (ver pantalla).
Salir	Pulse para salir del menú Agenda (ver pantalla).
Atrás	Pulse para retroceder y escribir un nombre nuevo (ver pantalla).
Volver	Pulse para volver a las opciones de teclas de menú anteriores (ver pantalla).

La pantalla le informará de si ningún nombre coincide con su búsqueda y le mostrará el nombre que precede alfabéticamente el nombre que ha introducido.

Autorización

Privacidad de datos

La función de privacidad de datos le permite hacer llamadas sin interrupciones, como podría ser una Intrusión. Esta función se cancela automáticamente al concluir la llamada. Para solicitarla:



✱ 4 1 #

Descuelgue el auricular.

Marque e introduzca el número.

Código de autorización común (opcional)

Si tiene asignado el uso de un código de autorización común (de 1 a 7 dígitos) podrá cambiar temporalmente el nivel de autorización de cualquier teléfono del sistema por el nivel de autoridad asociado a este código. Podrá utilizar el código para una única llamada o desbloquear el teléfono para ciertas llamadas y bloquearlo al marcharse.

Cómo utilizarlo para una sola llamada:

Autoriz.



Marca

Pulse (ver pantalla).

Si **Autoriz.** no aparece, pulse **más...** hasta que aparezca.

Escriba el código de autorización y pulse (ver pantalla).

Tono de verificación.

Nota: También puede marcar ✱ 7 2 ✱, escriba el código y pulse #.



Marque el dígito o dígitos para obtener una línea externa y el número externo.

Para desbloquear una extensión para ciertas llamadas:

Abrir



Marca

Pulse (ver pantalla).

Si **Abrir** no aparece, pulse **más...** hasta que aparezca.

Escriba el código de autorización y pulse (ver pantalla).

Tono de verificación.

Nota: También puede marcar # 7 3 ✱, escriba el código y pulse #.

Para bloquear una extensión:



Bloq.

Pulse (ver pantalla).

Si **Bloq.** no aparece, pulse **más...** hasta que aparezca.

Marca

Escriba el código de autorización y pulse (ver pantalla).

Tono de verificación.

*Nota: También puede marcar *73*, escriba el código y pulse #.*

Código de autorización individual (opcional)

Si tiene asignado un código de autorización individual (de 1 a 7 dígitos, asignado a su propia extensión) podrá bloquear esta extensión hasta un determinado nivel de autorización, por ejemplo, cuando se encuentra fuera de la oficina. También podrá cambiar temporalmente el nivel de autorización de cualquier teléfono del sistema por el mismo nivel de autorización que tenga en su teléfono. El código individual se puede cambiar desde su propia extensión.

Para bloquear su teléfono:



Bloq.

Pulse (ver pantalla).

Si **Bloq.** no aparece, pulse **más...** hasta que aparezca.

Marca

Escriba el código de autorización y pulse (ver pantalla).

Tono de verificación.

*Nota: También puede marcar *76*, escriba el código y pulse #.*

Cómo hacer llamadas con su nivel de autorización cuando el teléfono está bloqueado:



Autoriz.

Pulse (ver pantalla).

Si **Autoriz.** no aparece, pulse **más...** hasta que aparezca.

Marca

Escriba el código de autorización y pulse (ver pantalla).

Tono de verificación.

*Nota: También puede marcar *75*, escriba el código y pulse #.*



Marque el dígito o dígitos para obtener una línea externa y el número externo.

Cómo desbloquear su teléfono:

Abrir

Pulse (ver pantalla).

Si **Abrir** no aparece, pulse **más...** hasta que aparezca.



Marca

Escriba el código de autorización y pulse (ver pantalla).

Tono de verificación.

Nota: También puede marcar **# 7 6 ***, escriba el código y pulse **#**.

Cómo asignar su propio nivel de autorización a otro teléfono:

*** 7 5 ***

Marque.



Teclee el código de autorización y pulse.

Tono de verificación.



#

Marque su propio número de extensión y pulse.

Tono de verificación.



Marque el dígito o dígitos para obtener una línea externa y el número externo.

Para cambiar su código de autorización individual:

*** 7 4 ***

Marque.



Teclee el código de autorización antiguo y pulse.



#

Teclee el nuevo código de autorización y pulse.

Tono de verificación.

Durante las llamadas

Escucha en grupo (a través del altavoz)

Esta función permite a las demás personas que se encuentren en su sala escuchar la conversación telefónica que usted esté manteniendo. Usted habla por el auricular y la voz de su comunicante se oye por el altavoz.

Mientras mantiene una conversación:



Pulse para pasar del altavoz al auricular y viceversa.

Cuando la luz de esta tecla se encuentre encendida, la voz de la persona que está al otro lado de la línea se podrá oír por el altavoz.

Nota: Puede ajustar el volumen; consulte el apartado "Ajustes" en la página 96.

Cómo pasar de la escucha a través del altavoz al modo manos libres



Cuelgue el auricular.

Conversación en modo manos libres.

Cómo pasar de manos libres a la escucha a través del altavoz

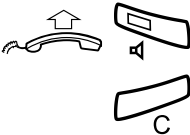

Descuelgue el auricular y pulse.

Pulse para finalizar la llamada.

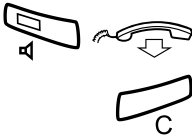

Manos libres

Pulse y cuelgue el auricular.

Conversación en modo manos libres.

Pulse para finalizar la llamada.



Cómo pasar del modo manos libres al auricular

Descuelgue el auricular.

Conversación a través del auricular.



Desconexión del micrófono

Pulse para activar o desactivar el micrófono.

Cuando la luz de esta tecla se encuentre encendida, la persona al otro lado de la línea no podrá oír nada de lo que se diga en su sala.

Consulta

Tiene comunicación de voz por la Línea 1 y desea realizar una consulta a un tercero, ya sea interno o externo de la oficina.



Pulse.

La primera llamada se retiene (la Línea 1 parpadea lentamente).

Nota: También puede pulsar la Línea 2.



Llame al segundo participante.

Cuando la otra parte le contesta, puede escoger entre las llamadas (volver a la anterior), transferir la llamada, crear una multiconferencia o finalizar la llamada.



Pulse para finalizar la llamada de Consulta.

Se desconecta el segundo de sus comunicantes.

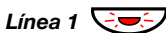

Pulse para retomar la primera llamada.

Volver a la llamada anterior

El indicador luminoso de la línea de la llamada retenida parpadea.

Línea 1 

Pulse para retener a su segundo comunicante.

Ahora está al habla con el primer comunicante.

Consulta 

Pulse para retener su primera llamada.

Ahora está al habla con el segundo comunicante.



Pulse para concluir la llamada conectada.

Transferencia de llamadas

Quiere transferir una llamada en curso.

Conf/Transf

Pulse (ver pantalla).

Nota: También puede pulsar Consulta.



Llame al segundo participante.

Transfer

Pulse antes o después de recibir respuesta (ver pantalla).

Con ello se transfiere la llamada en curso.

Nota: Si tuviera retenida más de una llamada, se transferirá la última que haya retenido. Si la extensión marcada comunica o la transferencia no estuviera autorizada, su teléfono volverá a sonar.

Multiconferencia

Con este procedimiento puede incorporar hasta siete personas a una multiconferencia. Sólo el líder de la multiconferencia puede añadir participantes. Durante la multiconferencia se oirá un tono cada 15 segundos.

Nota: *El tono de la multiconferencia puede que no esté activado en su sistema.*

Supongamos que está manteniendo una comunicación (Línea 1) y quiere establecer una multiconferencia telefónica. Usted será el líder de la multiconferencia.

Conf/Transf

Pulse (ver pantalla).

Nota: *También puede pulsar: Línea 2 o Consulta.*



Llame al segundo participante.

Espera la respuesta.

Multiconf.

Pulse para establecer una multiconferencia (ver pantalla).

Nota: *También puede pulsar: **3** o Multiconf. (tecla de función preprogramada por usted).*

Repita el procedimiento para añadir más miembros a la multiconferencia.



Cuelgue el auricular para abandonar la multiconferencia.

Cómo retener llamadas

Se puede retener temporalmente la llamada en curso. Las llamadas retenidas pueden recuperarse tanto desde el propio teléfono como desde otro.

Retención individual



Pulse la tecla de línea de la llamada en curso y cuelgue el auricular.

La luz de esta tecla parpadea lentamente.



Vuelva a pulsar la tecla de la línea que parpadea para retomar la llamada.

Retención común

Reten. común

Pulse (ver pantalla).

Si **Reten. común** no aparece, pulse **más...** hasta que aparezca.

Nota: También puede pulsar: **8** o *Aparcada/Captura de llamada* (tecla de función preprogramada por usted).



Cuelgue el auricular.

La luz de esta tecla parpadea lentamente. Si su teléfono tiene representación múltiple en otros teléfonos, la luz de la tecla que representa su número parpadea lentamente en estos teléfonos.

Para retomar la llamada desde su propia extensión:



Pulse la tecla de la línea que parpadea.



Para retomar la llamada desde otra extensión:

Llame a la extensión donde se ha retenido la llamada.

Capt. llam.

Pulse (ver pantalla).

Si **Capt. llam.** no aparece, pulse **más...** hasta que aparezca.

Notas:

*También puede pulsar: **8** o Aparcada/Captura de llamada (tecla de función preprogramada por usted).*

Si su número tiene representación múltiple en el teléfono, también puede pulsar la tecla que representa su número.

Cómo enviar el código de identificación de llamada en el momento de transferirla

Al transferir una llamada, puede mandar el código de identidad o el número de la persona que llama a la pantalla del receptor.

Supongamos que usted mantiene una comunicación externa por la Línea 1.

Conf/Transf

Pulse para poner la llamada en espera (ver pantalla).

Nota: *También puede pulsar: Línea 2 o Consulta.*

✖ 77 ✖

Marque.



#

Marque el código de identificación o el número de su comunicante y pulse.



Llame al segundo participante.

Transfer

Pulse antes o después de recibir respuesta (ver pantalla).

La llamada en curso se transfiere junto con el código de identificación o el número del comunicante.

Nota: *Sólo podrá utilizar esta función si el teléfono de quien recibe la llamada transferida está programado para admitir códigos de identificación.*

Cómo marcar durante una comunicación

Cuando llame a servicios telefónicos interactivos, como es el caso de la banca telefónica, necesitará utilizar señales DTMF (Dual Tone Multi Frequency). Si su centralita no estuviera aún programada para convertir los dígitos que usted marca a señales DTMF, tendrá que activar esta función durante la llamada.

Durante una llamada:

Tonos 

Pulse (ver pantalla) y marque los dígitos que se le soliciten.
Los dígitos que teclee se transmitirán como señales DTMF.

Nota: *También puede pulsar **9** y marcar los dígitos necesarios.*

Tarificación de llamadas

Información de coste

La información del coste de su llamada puede aparecer en la pantalla en la moneda local.

Euros	3.25	11:06	28 Ago 2003
R. Torres	0012345678		
Tonos	Info coste	Conf/Transf	más...

Servicios	Conf. tel.	Lista llam.		Agenda	Mensajes
Euros	3.25	11:06	28 Ago 2003	López Juan	2222
R. Torres	0012345678				
Tonos	Info coste	Conf/Transf	más...		

Info coste

Pulse para mostrar o quitar la indicación del coste (ver pantalla).

Si **Info coste** no aparece, pulse **más...** hasta que aparezca.

Nota: *La indicación del coste aparece automáticamente para todas las llamadas tarifadas, cuando la función está activada.*

Duración de la llamada

Puede medir el tiempo transcurrido de su llamada. La función se puede activar cuando su teléfono está en reposo, listo para la marcación (se oye el tono de llamada interno), durante una llamada saliente o cuando está con una conexión de voz.

Nota: *En función del sistema, también es posible activar la duración de llamada cuando el teléfono está en reposo.*

Temporiz.

Pulse para activar la función de duración de llamada (ver pantalla).

Si **Temporiz.** no aparece, pulse **más...** hasta que aparezca.

La pantalla muestra:

Euros	3.25	11:06	28 Ago 2003
R. Torres	0012345678		
Empez.	Inic.	Ver fecha	Salir

Servicios	Conf. tel.	Lista llam.		Agenda	Mensajes
Euros			3.25	11:06	28 Ago 2003
R. Torres			0012345678	López Juan	2222
Empez.	Inic.	Ver fecha		Salir	

Empez.

Pulse para iniciar el cálculo del tiempo (ver pantalla).

Aparece el tiempo transcurrido.

Inic.

Pulse para borrar el cálculo del tiempo (ver pantalla).

Ver fecha

Pulse para mostrar la fecha (ver pantalla).

Salir

Pulse para salir de la función de duración de llamada (ver pantalla).

Durante el modo duración de llamada se dispone de otras funciones de teclado:

Parar

Pulse para parar el cálculo del tiempo (ver pantalla).

Ver tempor.

Pulse para que aparezca el cálculo del tiempo (ver pantalla).

Desvío de llamadas

Desvío

Si no desea que le molesten o va a estar fuera de la oficina, puede desviar todas las llamadas a su extensión hacia una posición de respuesta preprogramada. Con el Desvío activado, oirá un tono de marcación especial y la luz de Desvío le indicará que las tres líneas de acceso están desviadas. No obstante, podrá seguir realizando llamadas normalmente.

El desvío puede ser directo o producirse únicamente si no hay respuesta o si su extensión comunica. También es posible dirigirlo a otro servicio de información (operadora, buzón de voz,...).

Nota: Si su teléfono tiene programadas las funciones "Desvío de directorio múltiple y No molesten" (pregunte al administrador de su sistema), la función de Desvío se activa y se cancela simultáneamente en todas las líneas.

Cómo activar el desvío directo desde su propia extensión

La llamada se desvía hacia una posición concreta o hacia un máximo de tres posiciones comunes de respuesta predeterminadas (en función del tipo de llamada que se reciba). Estos objetos deberá programarlos el administrador del sistema.

Nota: El desvío también se puede activar y cancelar desde la posición de respuesta, utilizando el procedimiento descrito en el apartado “[Sígueme interno](#)” en la página 63.

Desvío 

Pulse

Nota: Esta tecla de función ha de preprogramarla el administrador del sistema. Si intenta activar el Desvío con el auricular descolgado o el altavoz conectado, deberá pulsar la tecla de Desvío dos veces.

o

Ausencia

pulse (ver pantalla).

Si **Ausencia** no aparece, pulse **más...** hasta que aparezca.

Abajo o Arriba

Pulse para remarcar Desvío directo a nnnn (ver pantalla).

(nnnn = número de la posición de respuesta, por ejemplo el operador.)

Activar

Pulse (ver pantalla).

Salir

Pulse (ver pantalla).

Nota: También puede utilizar el procedimiento siguiente para activar: marque *21# y pulse la tecla C.

Cómo cancelar el Desvío directo desde su propia extensión

Desvío 

Pulse

Nota: Esta tecla de función ha de preprogramarla el administrador del sistema.

o

Sin desvío

pulse (ver pantalla).

Nota: También puede utilizar el procedimiento siguiente para cancelar: marque #21# y pulse la tecla C.

Desvío si no hay respuesta*Cómo activarlo:*

Ausencia	Pulse (ver pantalla). Si Ausencia no aparece, pulse más... hasta que aparezca.
Abajo o Arriba	Pulse para remarcar Desv Ncon a nnnn: Inactivo (ver pantalla). (nnnn = número de la posición de respuesta, por ejemplo el operador.)
Activar	Pulse (ver pantalla).
Salir	Pulse (ver pantalla). Las llamadas que reciba se desviarán después de 3 tonos.

Nota: *También puede utilizar el procedimiento siguiente para activar: marque * 2 1 1 # y pulse la tecla C.*

Cancelar:

Ausencia	Pulse (ver pantalla). Si Ausencia no aparece, pulse más... hasta que aparezca.
Abajo o Arriba	Pulse para remarcar Desv Ncon a nnnn: Activo (ver pantalla). (nnnn = número de la posición de respuesta, por ejemplo el operador.)
Desactivar	Pulse (ver pantalla).
Salir	Pulse (ver pantalla).

Nota: *También puede utilizar el procedimiento siguiente para cancelar: marque # 2 1 1 # y pulse la tecla C.*

Desvío si comunica

Cómo activarlo:

Ausencia

Pulse (ver pantalla).

Si **Ausencia** no aparece, pulse **más...** hasta que aparezca.

Abajo o Arriba

Pulse para remarcar Desv Ocup a nnnn: Inactivo (ver pantalla).

(nnnn = número de la posición de respuesta, por ejemplo el operador.)

Activar

Pulse (ver pantalla).

Salir

Pulse (ver pantalla).

Nota: También puede utilizar el procedimiento siguiente para activar: marque * 2 1 2 # y pulse la tecla C.

Cancelar:

Ausencia

Pulse (ver pantalla).

Si **Ausencia** no aparece, pulse **más...** hasta que aparezca.

Abajo o Arriba

Pulse para remarcar Desv Ocup a nnnn: Activo (ver pantalla).

(nnnn = número de la posición de respuesta, por ejemplo el operador.)

Desactivar

Pulse (ver pantalla).

Salir

Pulse (ver pantalla).

Nota: También puede utilizar el procedimiento siguiente para cancelar: marque # 2 1 2 # y pulse la tecla C.

Desvío a buscapersonas

* 2 1 8 # 
C

Marque y pulse para solicitar.

2 1 8 # 
C

Marque y pulse para cancelar.

Sígueme interno

Todas las llamadas dirigidas a su extensión se desviarán a otra extensión que usted elija (dentro de la red privada). Con el Sígueme activado, oírás un tono de marcación especial y la luz de Desvío le indicará que la línea de acceso triple está desviada. No obstante, podrá seguir realizando llamadas normalmente.

Nota: Si su teléfono tiene programadas las funciones "Desvío de directorio múltiple y No molesten" (pregunte al administrador de su sistema), el Sígueme interno se activa y se cancela simultáneamente en todas las líneas.

Cómo activarlo desde su propia extensión

Ausencia

Pulse (ver pantalla).

Si **Ausencia** no aparece, pulse **más...** hasta que aparezca.

Abajo o Arriba

Pulse para remarcar Sígueme (ver pantalla).

Selec.

Pulse (ver pantalla).



Marque el número de posición de respuesta.

Marca

Pulse (ver pantalla).

Nota: También puede utilizar los procedimientos siguientes para activar: marque ***21***, marque el número de posición de respuesta, pulse **#** y pulse la tecla C

O

descuelgue el auricular; pulse la tecla de Desvío (tecla de función preprogramada por el administrador del sistema), marque el número de posición de respuesta, pulse de nuevo la tecla de Desvío y vuelva a colocar el auricular.



Cómo cancelarlo desde su propia extensión

Pulse

Nota: Esta tecla de función ha de preprogramarla el administrador del sistema.

o

Sin desvío

pulse (ver pantalla).

Nota: También puede utilizar el procedimiento siguiente para cancelar: marque **# 2 1 #** y pulse la tecla C.

Cómo cambiarlo desde la posición de respuesta

Si se encuentra en otra sala, puede seguir respondiendo sus llamadas desviándolas allí adonde se encuentre.

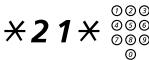

Marque e introduzca su propio número de extensión.



Pulse y escriba el número de desvío.



Pulse para redirigir.

Desde este momento las llamadas se enviarán a esa nueva posición de respuesta.

Nota: El *Sígueme interno* tiene que encontrarse activado desde la propia extensión antes de que sea posible cambiarlo desde la posición de respuesta.

Cómo cancelarlo desde la posición de respuesta

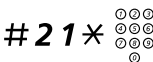

Marque y escriba su propio número de extensión.

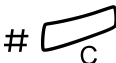

Pulse.

Sígueme externo

Si se encuentra habilitado el Sígueme externo, podrá hacer que todas las llamadas para su extensión se desvíen al número externo que usted elija. Al descolgar, oirá un tono de marcación especial. No obstante, podrá seguir realizando llamadas normalmente.

Cómo activarlo

Ausencia

Pulse (ver pantalla).

Si **Ausencia** no aparece, pulse **más...** hasta que aparezca.

Abajo o Arriba

Pulse para remarcar Desvío llam. ext. (ver pantalla).

Selec.

Pulse (ver pantalla).



Marque el dígito o dígitos para obtener una línea externa y escriba el número externo.

Marca

Pulse (ver pantalla).

Nota: También puede utilizar el procedimiento siguiente para activar: marque *22#, escriba el dígito o los dígitos para obtener línea externa, escriba el número externo, pulse # y pulse la tecla C.

Desactivar

Desvío 

Pulse

Nota: Esta tecla de función ha de preprogramarla el administrador del sistema.

o

Sin desvío

pulse (ver pantalla).

Nota: También puede utilizar el procedimiento siguiente para cancelar: marque #22# y pulse la tecla C.

Número personal (opcional)

Con esta función se le podrá localizar en su número de teléfono normal de la oficina, aunque se encuentre en otra sala, fuera de la oficina, en casa, etc.

En función de las características de la centralita de su oficina, podrá contar con un perfil individual de búsqueda o elegir entre cinco perfiles de búsqueda individuales (opcional).

Un perfil de búsqueda puede adecuarse a distintas situaciones; por ejemplo: en la oficina, de viaje, en casa, etc. En un perfil se pueden incorporar números de teléfono tanto internos como externos.

A petición de usted, el administrador del sistema programará o modificará los perfiles de búsqueda. Consulte el apartado [“Cómo crear y activar los perfiles de búsqueda”](#) en la página 69.

Cuando esta función se encuentra activada, las llamadas para usted se transfieren a diferentes teléfonos o servicios de respaldo en el orden que usted haya decidido. Si una de las posiciones de respuesta del perfil comunica, la llamada se puede transferir a otra de las posiciones predefinidas en aquél, por ejemplo, al buzón de voz o a un compañero. Esta función se puede activar desde su propio teléfono en la oficina o, si se encuentra fuera de ésta, por medio de la función de Acceso Directo al Sistema (DISA).

Cómo activar o cambiar el perfil desde el teléfono de la oficina

Ausencia	Pulse (ver pantalla). Si Ausencia no aparece, pulse más... hasta que aparezca.
Abajo o Arriba	Pulse para remarcar Seleccionar perfil (ver pantalla).
Selec.	Pulse (ver pantalla).
Abajo o Arriba	Pulse para remarcar el perfil necesario o Sin perfil (ver pantalla).
Selec.	Pulse (ver pantalla). La pantalla muestra el perfil seleccionado.

Notas:

También puede utilizar los procedimientos siguientes:

*Para activarlo, marque * 1 0 *, escriba el dígito del perfil de búsqueda (1-5), pulse # y pulse la tecla C.*

Para cancelar, marque # 1 0 # y pulse la tecla C.

También puede activar/cancelar y cambiar a otro perfil programando una tecla de función/perfil de búsqueda (las teclas de función tiene que preasignarlas el administrador de su sistema). Cuando el perfil de búsqueda está activado se enciende la luz de la tecla. Consulte el apartado "Ajustes" en la página 96.

Cuando se incluye otra parte en el perfil activado, un colega o un operador, etc, recuerde siempre que debe informar acerca de su ausencia. Si el servicio de buzón de voz está incluido en el perfil activado, actualice siempre el saludo con información sobre su ausencia.

Cómo activar o cambiar el perfil desde un teléfono externo

El teléfono externo tiene que ser de teclas y disponer de las teclas de almohadilla (#) y asterisco (*) o bien tratarse de un teléfono móvil adaptado para tonos multifrecuencia (DTMF).



*** 7 5 ***

Marque el número de su oficina que le da acceso a la función DISA.

Tono de marcación.

Marque.



Introduzca el código de autorización y pulse.



Marque su propio número de extensión y pulse.

Tono de marcación.

*** 1 0 ***

Marque.



Marque su propio número de extensión y pulse.

(1 - 5)

Pulse el dígito del perfil de búsqueda.



Pulse y cuelgue el auricular.

Nota: Cuando se incluye otra parte en el perfil activado, un colega o un operador, etc, recuerde siempre que debe informar acerca de su ausencia. Si el servicio de buzón de voz está incluido en el perfil activado, actualice siempre el saludo con información sobre su ausencia.

Cómo cancelar este servicio desde un teléfono externo

El teléfono externo tiene que ser de teclas y disponer de las teclas de almohadilla (#) y asterisco (*) o bien tratarse de un teléfono móvil adaptado para tonos multifrecuencia (DTMF).



Marque el número de su oficina que le da acceso a la función DISA.

Tono de marcación.

*** 7 5 ***

Marque.



Marque el código de autorización y pulse.



Marque su propio número de extensión y pulse.

Tono de marcación.

1 0 *

Marque.



Marque su propio número de extensión y pulse.



Cuelgue el auricular.

Cómo crear y activar los perfiles de búsqueda

El administrador del sistema instala o cambia los perfiles de búsqueda. Para configurar los perfiles, copie la configuración, complete los perfiles nuevos o modificados y déselo al administrador de su sistema.

Nota: Si tiene una aplicación de gestión de perfil conectada a su sistema, puede editar los perfiles a través de la intranet. Consulte las instrucciones específicas para la aplicación.

Notas importantes en el diseño de los perfiles de búsqueda:

- Evite que una llamada dure más de 45 segundos para sus perfiles.
Normalmente el que llama cuelga después de 3–6 tonos de llamada. Si necesita que el timbre dure más rato, lo máximo son 60 segundos.
- Tenga en cuenta el tiempo que necesita para reaccionar y contestar en cada posición de respuesta de su perfil.
Podría necesitar hasta 15 segundos para reaccionar y contestar una llamada en un teléfono inalámbrico o de sobremesa y 20–25 segundos con un teléfono móvil.
- Debe tener una posición de respuesta al final de cada perfil (buzón de voz u operadora/secretaria).
Si no, las llamadas podrían quedar sin respuesta.
- Tenga en cuenta lo que debería ocurrir mientras un teléfono está ocupado.

Las opciones disponibles son:

- *Aceptar la 2ª llamada (si está disponible)*
- *Desvío al buzón de voz*
- *Desvío a la operadora*
- Si se utiliza un contestador automático, un fax u otro dispositivo de respuesta como una posición de respuesta previa, esto podría interrumpir la búsqueda.
Desconecte el dispositivo de respuesta o cree tiempos de timbre que no afecten la búsqueda.
- Si su sistema admite un solo perfil personal, diseñe el perfil sólo con las 2–3 posiciones que utiliza con más frecuencia.
Si añade más números, hay un riesgo de que el que llama cuelgue antes de que se llegue a la última posición.
- Si su sistema admite entre 1–5 perfiles personales, diseñe los diferentes perfiles para adaptarlos a las posiciones que utiliza con más frecuencia.
Asegúrese de que utiliza las mínimas posiciones de respuesta posibles para cada perfil. Ejemplos de perfil:

- *En la oficina*
- *En casa*
- *De viaje*
- *Ausente/sin cobertura*

Ejemplo:

Cómo completar su configuración para los perfiles de búsqueda:

Perfil 1

En la oficina

Orden de búsqueda	Tipo de teléfono o posición de respuesta*	Número de teléfono	Tiempo de llamada (segundos)
1	De sobremesa	1234	10
2	Inalámbrico	5234	15
3	Buzón de voz		

*Ejemplos: De sobremesa, Inalámbrico, Móvil, Externo, Buzón de voz, Operadora, etc.

Perfil 2

En casa

Orden de búsqueda	Tipo de teléfono o posición de respuesta*	Número de teléfono	Tiempo de llamada (segundos)
1	Externa	222222	20
2	Móvil	0706666666	25
3	Buzón de voz		

Configuración de los perfiles de búsqueda

Nombre:

Departamento:

Nº de teléfono:

Cuenta:

Perfil 1

.....

Orden de búsqueda	Tipo de teléfono o posición de respuesta*	Número de teléfono	Tiempo de llamada (segundos)
1			
2			
3			
4			

*Ejemplos: De sobremesa, Inalámbrico, Móvil, Externo, Buzón de voz, Operadora, etc.

Perfil 2

.....

Orden de búsqueda	Tipo de teléfono o posición de respuesta*	Número de teléfono	Tiempo de llamada (segundos)
1			
2			
3			
4			

Perfil 3

.....

Orden de búsqueda	Tipo de teléfono o posición de respuesta*	Número de teléfono	Tiempo de llamada (segundos)
1			
2			
3			
4			

Perfil 4

.....

Orden de búsqueda	Tipo de teléfono o posición de respuesta*	Número de teléfono	Tiempo de llamada (segundos)
1			
2			
3			
4			

Perfil 5

.....

Orden de búsqueda	Tipo de teléfono o posición de respuesta*	Número de teléfono	Tiempo de llamada (segundos)
1			
2			
3			
4			

Información de ausencia (opcional)

La información de ausencia se utiliza para informar a los comunicantes del motivo de su ausencia y de cuándo regresará. Si está autorizado para ello, también podrá introducir la información de ausencia para otra extensión desde la suya propia.

Cómo activarla

Ausencia	Pulse (ver pantalla). Si Ausencia no aparece, pulse más... hasta que aparezca.
Abajo o Arriba	Pulse para remarcar Motivo ausencia (ver pantalla).
Selec.	Pulse (ver pantalla).
Abajo o Arriba	Pulse para remarcar el motivo necesario (ver pantalla).
Selec.	Pulse (ver pantalla). Cuando no se necesita una fecha de retorno, la pantalla muestra el motivo seleccionado y la información de desvío.

Si la hora o la fecha de retorno son necesarias:

0915

Escriba la fecha (MMDD) o la hora (HHMM) del retorno.
(El ejemplo muestra "Vuelvo el 15 de septiembre".)

Nota: *El orden en que se indica la fecha depende del sistema.*

Marca

Pulse (ver pantalla).

La pantalla muestra el motivo seleccionado, la hora o la fecha de la vuelta e información de desvío.

Nota: *También puede utilizar el procedimiento siguiente para activarlo: marque * 2 3 *, escriba el código de ausencia (0–9), escriba la hora o la fecha del retorno (si es necesaria), pulse # y pulse la tecla C. El código de ausencia depende del sistema. Póngase en contacto con el administrador del sistema si desea saber cuáles son los códigos de ausencia disponibles.*

Desactivar

Sin desvío

Pulse (ver pantalla).

Nota: *También puede utilizar el procedimiento siguiente para cancelar: marque # 2 3 # y pulse la tecla C.*

Cómo activarla para otra extensión

*** 2 3 0 ***

Marque.



Marque el número de extensión y pulse.

(0 - 9)

Escriba el código de ausencia.

*** 0 9 1 5**

Pulse y escriba la fecha o la hora de regreso de la otra persona.

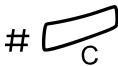

Pulse.

La pantalla de la extensión de esa persona muestra el motivo y, si las hubiera introducido, la fecha y hora de su regreso.

Cómo cancelarla para otra extensión

2 3 0 *

Marque.



Marque el número de extensión y pulse.

Nota: Si recibe un tono especial de marcado, quiere decir que precisa el código de autorización de la otra extensión. Agregue el código y pulse **#** antes de pulsar la tecla de borrar.



Pulse.

Mensajes

Mensaje manual en espera (MMW)

Si la extensión a la que llama no contesta, puede enviar una señal de mensaje en espera a esa extensión (siempre que esta función se encuentre habilitada).

Mensaje 

Respuesta

Pulse.

Nota: *Esta tecla de función ha de preprogramarla el administrador del sistema.*

El sistema inicia una llamada a la extensión que envió el mensaje en espera.

Cómo comprobar quién le envió el MMW

Dialog 4223 Professional:

Programar

Pulse (ver pantalla).

Si **Programar** no aparece, pulse **más...** hasta que aparezca.

Selec.

Pulse (ver pantalla).

Mensaje 

Pulse.

Nota: *Esta tecla de función ha de preprogramarla el administrador del sistema.*

Aparecerá en la pantalla el número de la persona que le envió el mensaje manual de espera.

Salir

Pulse para finalizar el procedimiento (ver pantalla).

Dialog 4225 Vision:

 **Selec.** **Pulse para seleccionar Programación teclas (ver pantalla).**

Mensaje  **Pulse.**

Nota: *Esta tecla de función ha de preprogramarla el administrador del sistema.*

Aparecerá en la pantalla el número de la persona que le envió el mensaje manual de espera.

Salir **Pulse para finalizar el procedimiento (ver pantalla).**

Cómo cancelar un MMW desde su propia extensión

3 1 # **Marque.**



Pulse.

Cómo enviar un MMW a otra extensión

*** 3 1 *** **Marque.**



Marque el número de la extensión.

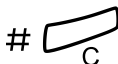

Pulse.

En la extensión correspondiente, se enciende el indicador de mensaje en espera.

Cómo cancelar un MMW enviado a otra extensión

3 1 * **Marque.**



Marque el número de la extensión.

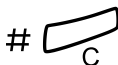

Pulse.

Mensaje en espera (opcional)

Si tiene asignada esta función y su teléfono está desviado a un equipo externo de mensajería, una tecla de función (programada por el administrador del sistema) parpadeará cuando tenga mensajes guardados en el equipo. Los mensajes se imprimirán en una impresora conectada al equipo.

Mensaje



Para imprimir mensajes

Pulse.

Nota: *Esta tecla de función ha de preprogramarla el administrador del sistema.*

La pantalla muestra la identificación del ordenador y el número de mensajes que tiene guardados.

Si piensa que la notificación de mensaje en espera es molesta o quiere desconectar la notificación:

9 1 # *

Marque.

Tono de confirmación.

Buzón de voz (opcional)

Esta función de buzón de voz integrado le permite dejar un mensaje de voz grabado a sus comunicantes cuando no pueda contestar las llamadas, cuando, por ejemplo, se encuentre fuera de la oficina, en una reunión, etc. A continuación el comunicante podrá dejar un mensaje en su buzón de voz. Cuando vuelva a la oficina podrá entrar en el mismo y escuchar los mensajes recibidos.

Puede optar por desviar a su buzón de voz todas las llamadas que se reciban, aquellas llamadas que no tengan respuesta o sólo aquellas que se reciban cuando su teléfono comunica.

Si utiliza la función de número personal, es recomendable que programe el buzón de voz como la última posición de respuesta para todos los perfiles de búsqueda.

Cuando entre en su buzón de voz, oírá instrucciones grabadas sobre cómo escuchar, grabar, guardar y borrar mensajes, así como sobre la forma de cambiar su código de seguridad.

Cómo activar y desactivar su buzón de voz

Para todas las llamadas que se reciban:

Consulte “[Desvío](#)” en la página 59 (código de función 21). Utilice el número del buzón de voz como “número de la posición de respuesta”.

Si las llamadas que se reciben no obtienen respuesta:

Consulte “[Desvío](#)” en la página 59 cuando no haya respuesta (código de función 211).

Si su teléfono comunica:

Consulte “[Desvío](#)” en la página 59 cuando reciba el tono de ocupado (código de función 212).

Cómo entrar en su buzón de voz

Desde el teléfono de la oficina:



Marque el número del sistema de buzón de voz.

Nota: Si hay una tecla de función programada para su buzón de voz y la luz de la tecla está encendida o parpadea (= se ha recibido un mensaje nuevo), también puede pulsar esta tecla. En el modelo Dialog 4225 Vision, también puede entrar en el menú superior **Mensajes** y pulsar **Sel.** (ver pantalla).

Si se le pide que teclee su código de seguridad:



Teclee su código de seguridad.

Código de la entrega = su número de extensión.

Desde otro teléfono:



Marque el número del sistema de buzón de voz.

Si se le pide que introduzca su código de seguridad (y el teléfono que esté utilizando cuenta con su propio buzón de voz):

#

Pulse.



Marque su número de buzón de voz.

(Normalmente su número de extensión de la oficina.)



Teclee su código de seguridad (si es necesario).

Cómo entrar en el buzón de voz de otra persona



Marque el número del sistema de buzón de voz.

Si se le pide que introduzca su código de seguridad (y el teléfono que esté utilizando cuenta con su propio buzón de voz):

#

Pulse.



Marque el número de buzón de voz.

(Normalmente el número de extensión de la otra persona.)



Teclee el código de seguridad de la otra persona (si es necesario).

Cómo administrar el buzón de voz

La información guardada en línea le informa del número de mensajes nuevos y guardados. Si tiene demasiados mensajes guardados, se le pedirá en primer lugar que borre algunos.

Las instrucciones grabadas le piden que pulse diferentes dígitos con el fin de escuchar los mensajes de los comunicantes, grabar sus propios saludos personales, cambiar la contraseña o salir del buzón de voz, etc.

Este esquema le ofrece una perspectiva general del buzón de voz y de los dígitos que hay que utilizar.

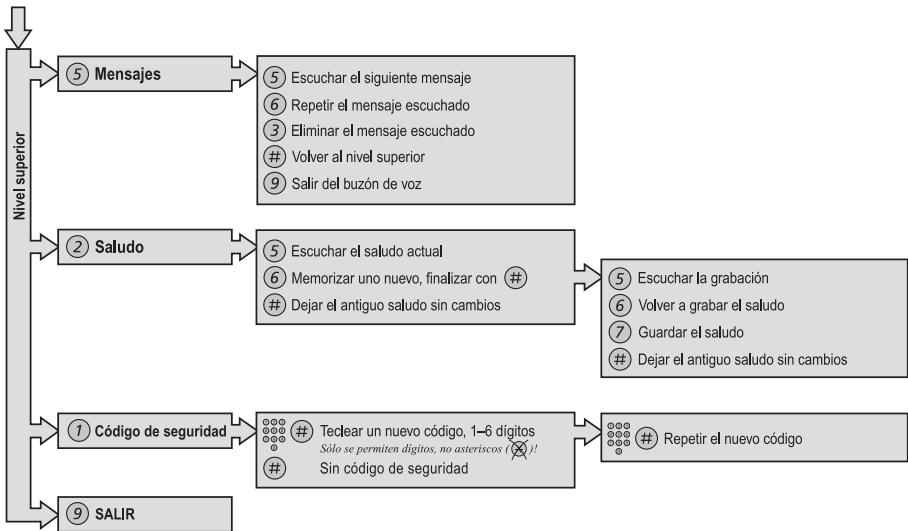

Funciones de grupo

Captura de llamadas de grupo

Las personas que forman parte de un equipo pueden hacer que el administrador del sistema programe sus teléfonos para que formen Grupos de captura de llamadas.

En un Grupo de captura de llamadas, los integrantes del mismo pueden contestar las llamadas dirigidas a cualquier miembro del grupo.

Capt. grupo

Pulse para contestar (ver pantalla).

Si **Capt. grupo** no aparece, pulse **más...** hasta que aparezca.

Notas:

*También puede pulsar **8**.*

Un Grupo de captura de llamadas puede servir como alternativa a otro grupo. Las llamadas al grupo alternativo sólo pueden contestarse cuando no hay llamadas a su propio grupo.

Grupo de timbre común

Las llamadas suenan en un timbre común.

Capt. grupo

Pulse para contestar (ver pantalla).

Si **Capt. grupo** no aparece, pulse **más...** hasta que aparezca.

Nota: *También puede pulsar **8**.*

Grupo de salto

Como miembro de un grupo de extensiones al que se llama por medio de un número común, podrá abandonar de forma temporal el grupo.

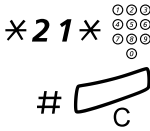

Marque e introduzca su propio número de extensión.

Pulse.

Para volver al grupo

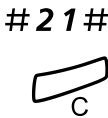

Marque.

Pulse.

Si está autorizado, puede desviar todas las llamadas de su grupo a otra extensión o grupo:

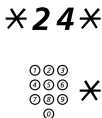

Marque.

Marque el número del grupo que quiere desviar y pulse.

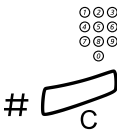

Marque el número de extensión de la nueva posición de respuesta.

Pulse.

Para cancelar el desvío:



Marque.

Marque el número del grupo que se ha desviado.



Pulse.

No molesten de grupo

Si el administrador del sistema ha definido su extensión como extensión líder, usted puede activar No molesten para todo su grupo de extensiones. No obstante, usted podrá evitar el No molesten de grupo y llamar a los integrantes de éste.

Para solicitarlo:

✖ 25 ✖ 

Marque e introduzca el número de grupo.

#

Pulse.

Tono especial de llamada.



Pulse.

Para cancelar:

25 ✖ 

Marque e introduzca el número de grupo.

#

Pulse.



Para evitar el desvío:

✖ 60 ✖ 

Marque e introduzca el número de la extensión.

#

Pulse.

Se realiza una llamada a esa extensión del grupo.

Otras funciones de utilidad

Código de cuenta (opcional)

Esta función se utiliza para cargar una llamada a un número de cuenta o para impedir la realización de llamadas no autorizadas desde su teléfono. El código de cuenta puede constar de 1 a 15 dígitos.

Cuenta

Pulse (ver pantalla).

Si **Cuenta** no aparece, pulse **más...** hasta que aparezca.



Marca

Marque el código de cuenta y pulse (ver pantalla).

Tono de marcación.

Nota: También puede utilizar el procedimiento siguiente: marque * 6 1 *, entre el código de cuenta y pulse #.



Marque el dígito o dígitos para obtener una línea externa y el número externo.

Llamada externa en curso

Cuando se utiliza para cargar una llamada, también se puede asignar una llamada externa en curso a un determinado código de cuenta. Durante la llamada:



Pulse la tecla de la Línea de la llamada en curso para retener la llamada.

Cuenta

Pulse (ver pantalla).

Si **Cuenta** no aparece, pulse **más...** hasta que aparezca.



Marca

Marque el código de cuenta y pulse (ver pantalla).

Tono de marcación.

Nota: También puede utilizar el procedimiento siguiente: marque * 6 1 *, entre el código de cuenta y pulse #.



Pulse la tecla de la Línea para la llamada retenida.

Comunicación inmediata

Usted contesta automáticamente una llamada sin tener que descolgar el auricular ni pulsar ninguna tecla. Esta función puede estar permanentemente activa o activarse mediante una tecla de función (programada por el administrador del sistema).

Siempre activa

Programa la opción de timbre con "Respuesta inmediata con una señal de timbre", opción 6, en la tecla de Línea de acceso. Consulte el apartado "[Programación del timbre](#)" en la página 100.

Activación mediante tecla de función

Respuesta automática



Pulse para activar o desactivar el servicio.

Nota: *Esta tecla de función ha de preprogramarla el administrador del sistema.*

La recepción de llamadas viene precedida de una señal de timbre. Podrá usar esta función cuando el indicador de la tecla se encuentre encendido.

Desactivación general

Las siguientes funciones se pueden cancelar simultáneamente:

- Devolución de llamada (se cancelarán todas las devoluciones de llamada).
- Desvío/Sígueme externo e interno.
- Mensaje manual en espera/Desvío de mensajes.
- No molesten.

0 0 1



Cómo activarlo

Marque.

Pulse.

Servicio nocturno

Cuando la centralita se encuentra en modo de servicio nocturno, todas las llamadas para usted recibidas a través de la operadora se transfieren a una extensión o grupo de extensiones determinadas. La centralita dispone de tres modos de servicio nocturno diferentes:

Servicio nocturno normal

Todas las llamadas que se reciben a través de la operadora se transfieren a una extensión concreta. Conteste las llamadas de la forma habitual.

Servicio nocturno individual

Determinadas llamadas externas de las que se reciben a través de la operadora se transfieren a una extensión concreta. Conteste las llamadas de la forma habitual.

Servicio nocturno universal

Todas las llamadas entrantes que se reciben a través de la operadora se transfieren a un dispositivo de señalización universal, por ejemplo, el timbre común. Conteste las llamadas según lo expuesto en el apartado “[Grupo de timbre común](#)” en la página 83.

Hot line

Si necesita esta función, solicítela al administrador del sistema.

Hot line con retardo

Cuando se descuelga el auricular del teléfono con Hot line con retardo o se pulsa la tecla de Línea, se pone en marcha un temporizador de duración de llamada. Si no se pulsa ningún dígito antes de que concluya el tiempo establecido, se genera automáticamente una llamada para una extensión o línea externa determinadas. Si se pulsa algún dígito antes de que se agote el retardo, el teléfono funciona del modo habitual.

Nota: *Esta función sólo se encuentra disponible en las últimas versiones de las centralitas telefónicas.*

Hot line normal

Funciona del mismo modo que se ha descrito anteriormente a excepción del retardo. Desde esta línea sólo se podrán atender llamadas de Hot line. Podrá utilizarse, por ejemplo, como teléfono de alarma, teléfono de puerta, etc.

Extensión de alarma

El administrador del sistema puede programar una extensión como extensión de Alarma. Las llamadas a una extensión de Alarma efectúan una Intrusión automática si ésta comunica. Se pueden conectar hasta siete llamadas al mismo tiempo.

Modo de emergencia

En caso de que se produzca alguna emergencia, la operadora puede poner la centralita en Modo de emergencia, en cuyo caso sólo se permitirá realizar llamadas a las extensiones previamente programadas.

Comunicación de datos

Su teléfono se puede utilizar junto con un ordenador como terminal integrado de voz y datos. Si necesita esta función, póngase en contacto con el administrador del sistema.

Número de directorio adicional

El administrador del sistema puede asignarle uno o más números de directorio (líneas) adicionales en las teclas de función libres.

Para contestar o realizar llamadas y utilizar las funciones de los números de directorio adicionales siga el mismo procedimiento que para las tres líneas de acceso, si no se indica otra cosa. Sin embargo, deberá pulsar la tecla de Línea adicional después de descolgar el auricular.

Ejemplo:

Para realizar una llamada a través de una línea de directorio adicional:

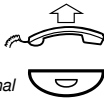

Línea adicional

Descuelgue el auricular.

Pulse.

Nota: *Esta tecla de función ha de preprogramarla el administrador del sistema.*

Marque el número de la extensión.



Número de directorio con múltiple representación

Su número de extensión puede programarse en una tecla dedicada en otros teléfonos del sistema; es decir, su número puede estar "representado" en esos otros teléfonos.

Esto significa que las llamadas entrantes a su extensión pueden responderse en cualquiera de los demás teléfonos simplemente pulsando la tecla dedicada. También se puede asignar a la tecla dedicada la posibilidad de llamar a su extensión cuando se pulsa. Esta función debe programarla el administrador del sistema.

Localización de llamadas maliciosas, MCT

Si se ve perturbado por llamadas externas molestas o maliciosas, puede solicitar a su proveedor de red la localización del número desde el que se realizan.

Usted podrá invocar el servicio de MCT durante o después de una llamada. Sólo se podrá retener la línea externa por un período de tiempo limitado.

Cómo activarla

Mientras mantiene una conversación:

Llam. malic.

Pulse (ver pantalla).

Si **Llam. malic.** no aparece, pulse **más...** hasta que aparezca.

***Nota:** También puede pulsar Mali. Llamada maliciosa (tecla de función preprogramada por el administrador del sistema).*

El sistema le indicará mediante diferentes tonos si se ha aceptado o rechazado la solicitud de MCT.

DISA = Acceso directo de extensiones (opcional)

Si tiene habilitado el uso de esta función y se encuentra fuera de la oficina, puede llamar a ésta y tener acceso a una línea externa, con el fin de realizar sus llamadas de trabajo. El coste de las llamadas de trabajo se cargará al número de extensión de su oficina o a un número de cuenta. A usted sólo se le cargará la llamada a la oficina.

El teléfono externo tiene que ser de teclas y disponer de las teclas de almohadilla (#) y asterisco (*) o bien tratarse de un teléfono móvil adaptado para tonos multifrecuencia (DTMF).

Tras realizar una llamada mediante el servicio DISA, tendrá que colgar antes de poder realizar otra llamada por el mismo procedimiento.

En función del tipo de código de autorización y de la utilización o no de un código de cuenta, será preciso recurrir a diferentes procedimientos:

Con un código de autorización común



Marque el número de su oficina que le da acceso a la función DISA.

Tono de marcación.

*** 7 2 ***

Marque.



Marque el código de autorización y pulse.

Tono de marcación.



Marque el número externo.

Con un código de autorización individual



Marque el número de su oficina que le da acceso a la función DISA.

Tono de marcación.

*** 7 5 ***

Marque.



Marque el código de autorización y pulse.



Marque su propio número de extensión y pulse.

Tono de marcación.



Marque el número externo.

Lista de llamadas (opcional)

Con esta función, todas las llamadas (entrantes o salientes) de su teléfono quedarán registradas. Mediante las teclas de función de menú que hay debajo de la pantalla, puede desplazarse fácilmente por la lista de llamadas, hacer llamadas a números de la lista y borrar números de la lista.

Puede elegir ver la lista completa de llamadas, o listas específicas de llamadas no respondidas, salientes y entrantes. Cuando se han almacenado llamadas nuevas no respondidas en la lista, aparece en la pantalla **n Perd.** (n = número de llamadas perdidas).

Su teléfono debe estar en espera y desbloqueado para poder explorar la lista de llamadas.

Para acceder a la lista de llamadas

Dialog 4223 Professional:

Lista llam.	Pulse (ver pantalla).
Abajo o Arriba	Pulse para remarcar la lista solicitada (ver pantalla).
Selec.	Pulse (ver pantalla) Aparece la lista solicitada, vea el apartado " Opciones de la lista de llamadas " en la página 94.
	o utilice el acceso directo a la lista de llamadas no respondidas:
n Perd.	Pulse (ver pantalla). n = Número de llamadas perdidas.

Dialog 4225 Vision:

	Seleccione Lista llam. en el menú superior (ver pantalla).
Abajo o Arriba	Pulse para remarcar la lista solicitada (ver pantalla).
Selec.	Pulse (ver pantalla) Aparece la lista solicitada, vea el apartado " Opciones de la lista de llamadas " en la página 94.
	o utilice el acceso directo a la lista de llamadas no respondidas:
n Perd.	Pulse (ver pantalla). n = Número de llamadas perdidas.

Opciones de la lista de llamadas

- | | |
|-----------------------|--------------------------------------------------------------------------------------|
| Llamar | Pulse para llamar al número que aparece (ver pantalla). |
| Abajo o Arriba | Pulse para remarcar un número de teléfono de la lista (ver pantalla). |
| más... | Pulse para mostrar más opciones (ver pantalla). |
| Elim. | Pulse para borrar el número resaltado (ver pantalla). |
| Volver | Pulse para volver a las opciones de teclas de menú anteriores (ver pantalla). |

Ejemplo de la lista de llamadas completa:

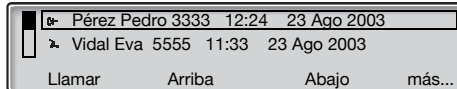

El contenido de la lista de llamadas es (de izquierda a derecha):

- Tipo de símbolo de llamada. Vea la explicación que viene a continuación.
- Nombre de la persona que llama o de la persona llamada, por ejemplo "J Gómez".
- Número de teléfono de la persona que llama o de la persona llamada, por ejemplo "5467".
- Hora de la llamada, por ejemplo "10:48".
- Fecha de la llamada.
- Indicador de barra. Indica la parte mostrada de la lista total, y el lugar en que dicha parte se sitúa en la lista total.

Con los símbolos de llamada siguientes en pantalla:



Llamada perdida.

Indica un llamada entrante perdida pero comprobada.



Llamada entrante.

Indica una llamada entrante respondida.



Llamada saliente.

Indica una llamada saliente.

Ajustes

Programación de teclas de función

Las funciones y los números de teléfono de uso más frecuente se pueden programar en teclas de función, lo que permitirá acceder a ambos con mayor facilidad. Cuando desee utilizar la función sólo tendrá que pulsar la tecla. Determinadas funciones debe programarlas el administrador del sistema. Los números de teléfono y los códigos de función pueden programarse en una tecla de función.

Entrar en el modo de programación

Dialog 4223 Professional:

Programar

Pulse (ver pantalla).

Si **Programar** no aparece, pulse **más...** hasta que aparezca.

Selec.

Pulse (ver pantalla).

Continúe con “Programar o cambiar una función”.

Dialog 4225 Vision:



Seleccione Servicios en el menú superior (ver pantalla).

Selec.

Pulse para seleccionar Programación teclas (ver pantalla).

Continúe con “Programar o cambiar una función”.

Programar o cambiar una función



Pulse la tecla para programar o cambiar.

Notas:

*Si la tecla ya está programada, el número o la función aparecerán en la pantalla. Si no desea cambiar la función programada, pulse **Salir** para abandonar el menú sin ningún cambio.*

*Para borrar una función programada, pulse la tecla C y pulse **Salir** para abandonar el menú.*



Teclee el número de teléfono o un código de función de acuerdo con la lista del apartado “Funciones y datos necesarios”.

Notas:

Si se equivoca al teclear, pulse la tecla C para eliminar el número y vuelva a teclearlo.

Puede continuar con la programación de otra tecla de función (repita desde “Pulse la tecla para programar o cambiar”).



Pulse de nuevo la tecla de función.

Salir

Pulse para finalizar la programación (ver pantalla).

Quite la cubierta transparente y escriba el nombre de la función o el número de teléfono junto a la tecla.

Nota: *Utilice el administrador de tarjetas de designación para realizar e imprimir sus propias tarjetas de designación. El administrador de tarjetas de designación se incluye en el CD de herramientas del teléfono para el sistema de comunicaciones MD110. Para obtener más información, póngase en contacto con su socio de ventas autorizado de Ericsson Enterprise.*

Funciones y datos necesarios

Función	Código de función o número asociado			
	Más común	Finlandia	Francia	Suecia
Captura de llamadas:				
Grupo	8		4	6
Retención individual	<i>Nº + 8</i>		<i>Nº + 4</i>	<i>Nº + 6</i>
Llamada en espera	5	6	6	4
Retención común	8		4	6
Multiconferencia	3			
Marcar con una tecla de función	Nº de extensión			
Intrusión en una extensión ocupada	4		8	8
Rellamada al último número externo marcado	***	**0		**0
Número personal (nº lista)	(1-5)			

Funciones que deberá programar el administrador del sistema:

- Aceptar 2ª llamada
- Comunicación inmediata*
- Conexión de inter-comunicación dedicada
- Desvío*
- Devolución de llamada*
- Línea externa
- Línea externa individual
- Líneas adicionales
- Listas de perfiles de búsqueda y preasignación de teclas de función para un número personal
- Localización de llamadas maliciosas, MCT
- Mensaje en espera manual
- No molesten*
- Registro de nombre y número
- Representación múltiple

**Funciones que puede programar usted.*

Cuando **usted** programe una función **no** obtendrá una notificación de la función. En lugar de ello, tendrá una tecla para la activación y una para la desactivación. La luz de la tecla **no** indicará que la función está activada.

Cuando la función la programe **el administrador del sistema** recibirá una notificación de la función y la luz de la tecla indicará que la función está activada.

Programación del timbre

Dispone de 6 tipos de timbre distintos para programar su teléfono. Se pueden programar timbres diferentes para las líneas, las líneas adicionales y líneas con representación múltiple.

Entrar en el modo de programación

Dialog 4223 Professional:

Programar

Pulse (ver pantalla).

Si **Programar** no aparece, pulse **más...** hasta que aparezca.

Selec.

Pulse (ver pantalla).

Continúe con “Programar o cambiar un timbre”.

Dialog 4225 Vision:



Seleccione Servicios en el menú superior (ver pantalla).

Selec.

Pulse para seleccionar Programación teclas (ver pantalla).

Continúe con “Programar o cambiar un timbre”.

Programar o cambiar un timbre**Línea 1** **Pulse la tecla de la línea correspondiente.**

Aparece un dígito en la pantalla (del 0 al 6).

Nota: *Si no desea cambiar el timbre programado, pulse **Salir** para abandonar el menú sin ningún cambio.***(0 – 6)****Seleccione el timbre que desea utilizar de acuerdo con la lista que aparece a continuación.**

0 = Silencio.

1 = Señal de timbre periódica.

2 = Señal de timbre periódica tras un retardo.

3 = Una señal de timbre silenciada.

4 = Una señal de timbre silenciada con retardo.

5 = Respuesta inmediata precedida de una única señal de timbre controlada con una tecla de función.

6 = Respuesta inmediata precedida de una única señal de timbre.

Nota: *Las opciones 5 y 6 no están disponibles para múltiples líneas representadas.***Línea 1** **Salir****Pulse.****Pulse para finalizar la programación (ver pantalla).**

Programación del sonido del timbre

Su teléfono dispone de 10 sonidos diferentes de timbre que usted puede programar. Cada sonido tiene asignado un dígito comprendido entre el 0 y el 9.

Nota: Si utiliza melodías para señalar las llamadas entrantes, sustituirán al timbre. Consulte el apartado "Melodía" en la página 106.

Dialog 4223 Professional:

Programar

Pulse (ver pantalla).

Si **Programar** no aparece, pulse **más...** hasta que aparezca.

Selec.

Pulse (ver pantalla).

Aparece el sonido de timbre actual.

(0 – 9)

Pulse el dígito correspondiente.

El teléfono emite el sonido de timbre elegido.

Salir

Pulse para finalizar la programación (ver pantalla).

Dialog 4225 Vision:



Seleccione Servicios en el menú superior (ver pantalla).

Selec.

Pulse para seleccionar Programación teclas (ver pantalla).

Aparece el sonido de timbre actual.

(0 – 9)

Pulse el dígito correspondiente.

El teléfono emite el sonido de timbre elegido.

Salir

Pulse para finalizar la programación (ver pantalla).

Volumen del auricular y del altavoz

Utilice las teclas de volumen para regular el volumen del auricular o del altavoz durante una llamada. Ajuste el volumen de escucha del auricular cuando éste esté descolgado. Ajuste el volumen del altavoz cuando se oiga el tono de llamada a través del altavoz, o durante una llamada con manos libres.



Pulse para cambiar el volumen.

El nivel de volumen del auricular y del altavoz quedan guardados.

Para ajustar el volumen durante la escucha en grupo:

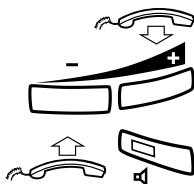

Cuelgue el auricular.

Pulse para cambiar el volumen.

El nivel de volumen del auricular y del altavoz quedan guardados.

Descuelgue el auricular y pulse.

Amplificación adicional del nivel de volumen del auricular

Para personas con problemas auditivos, el nivel de volumen de escucha del auricular se puede amplificar mucho más. Para cambiar el nivel:

Nota: *Un cambio de nivel también afecta a un auricular conectado a la toma de auricular.*

Dialog 4223 Professional:

Conf. tel.

Pulse (ver pantalla)

Si **Conf. tel.** no aparece, pulse **más...** hasta que aparezca.

Selec.

Pulse (ver pantalla).

Abajo o Arriba

Pulse para remarcar Conf. nivel sonido (ver pantalla).

Selec.

Pulse (ver pantalla).

Se oye una señal de tono, y en la pantalla aparece **Setting Mode**.

Línea 1 

Pulse para establecer o restablecer el nivel de volumen.

La luz de la tecla encendida indica un nivel de volumen amplificado. La luz de la tecla apagada indica un volumen por defecto.

#

Pulse para finalizar la configuración.

Cuando se haya seleccionado una amplificación adicional, el indicador luminoso de la Línea 1 se apaga.

Dialog 4225 Vision:



Seleccione Conf. tel. en el menú superior (ver pantalla).

Abajo o Arriba

Pulse para remarcar Conf. nivel sonido (ver pantalla).

Selec.

Pulse (ver pantalla).

Se oye una señal de tono, y en la pantalla aparece **Setting Mode**.

 **Línea 1**

Pulse para establecer o restablecer el nivel de volumen.

La luz de la tecla encendida indica un nivel de volumen amplificado. La luz de la tecla apagada indica un volumen por defecto.

#

Pulse para finalizar la configuración.

Cuando se haya seleccionado una amplificación adicional, el indicador luminoso de la Línea 1 se apaga.

Volumen del timbre



Utilice las teclas de volumen para regular el volumen del timbre cuando el teléfono se encuentre en reposo o esté sonando una llamada. El teléfono guardará el nivel de volumen.

Pulse para cambiar el volumen.

Timbre silenciado



Puede suprimir el timbre de recepción de llamadas.

Pulse para suprimir el timbre.

El timbre se desconecta para la llamada actual.

Timbre silencioso



Si no quiere que le molesten con el timbre pero quiere poder contestar llamadas, puede desconectar el timbre. Las llamadas entrantes se señalan con una luz parpadeante y con información en la pantalla.

Pulse para desconectar el timbre.

La luz de la tecla Desconexión del micrófono se enciende para señalar el timbre silencioso. El timbre se conectará automáticamente la próxima vez que descuelgue el auricular o pulse alguna tecla.

Melodía

Si quiere melodías personales cuando su teléfono suena, puede programar una para señalar una llamada interna, una segunda melodía para una llamada externa y una tercera para indicar una devolución de llamada.

Dialog 4223 Professional:

Conf. tel.

Pulse (ver pantalla)

Si **Conf. tel.** no aparece, pulse **más...** hasta que aparezca.

Selec.

Pulse (ver pantalla).

Abajo o Arriba

Pulse para remarcar Program. melodía (ver pantalla).

Selec.

Pulse (ver pantalla).

Continúe con el apartado Modo de melodía.

Dialog 4225 Vision:



Abajo o Arriba

Seleccione Conf. tel. en el menú superior (ver pantalla).

Selec.

Pulse para remarcar Program. melodía (ver pantalla).

Pulse (ver pantalla).

Continúe con el apartado Modo de melodía.

Modo de melodía

La pantalla muestra **Melody Mode** y si hay una melodía guardada y activada para las llamadas internas (tecla Línea 1), las llamadas externas (tecla Línea 2) o la devolución de llamadas (Consulta), se enciende la luz de la tecla correspondiente.

En el modo melodía puede:

- Programar nuevas melodías
- Editar o suprimir melodías guardadas
- Activar o desactivar melodías guardadas

#

Pulse para salir del modo de melodía.

Nota: Si no pulsa ninguna tecla en 30 segundos, el modo de melodía se cancela automáticamente.

Cómo programar una nueva melodía, editar o borrar una melodía ya existente



Pulse la tecla de función de más arriba (Dialog 4223 Professional)

La pantalla muestra **Program Melody**. Para saber la tecla que debe pulsar, consulte el apartado “[Dialog 4223 Professional](#)” en la página 7. Es la tecla programable **5b**.

o



pulse la tecla de función de más arriba a la izquierda (Dialog 4225 Vision).

La pantalla muestra **Program Melody**. Para saber la tecla que debe pulsar, consulte el apartado “[Dialog 4225 Vision](#)” en la página 10. Es la tecla programable **8b**.

Pulse la tecla para el tipo de llamada elegido:

Si ya hay una melodía, ésta suena y aparecen las últimas 19 notas o signos.

Línea 1 

Pulse para las llamadas internas

o

Línea 2 

pulse para las llamadas externas

o

Consulta 

pulse para devoluciones de llamada.

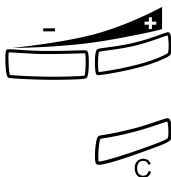

Para editar la melodía actual:

Mueva el cursor hacia la derecha de la posición que desea editar.

Mantenga pulsado para ir hasta el inicio o el final.

Pulse para borrar la nota de la izquierda del cursor.

Manténgalo pulsado para borrar todas las notas.

Para introducir una nueva melodía o notas nuevas, consulte el apartado “[Cómo introducir notas](#)” en la página 110.

Para guardar la melodía actual:

Línea 

Pulse la tecla de la línea que parpadea (Línea 1 o Línea 2 o Consulta).



Pulse la tecla de función de más arriba (Dialog 4223 Professional)

Para saber la tecla que debe pulsar, consulte el apartado “[Dialog 4223 Professional](#)” en la página 7. Es la tecla programable **5b**. Se guarda la melodía actual.

o



Pulse la tecla de función de más arriba a la izquierda (Dialog 4225 Vision).

Para saber la tecla que debe pulsar, consulte el apartado “[Dialog 4225 Vision](#)” en la página 10. Es la tecla programable **8b**. Se guarda la melodía actual.

Nota: *La melodía no está activada, consulte el apartado “[Cómo activar o desactivar una melodía guardada](#)” en la página 109.*



Para borrar la melodía actual:

Pulse y aguante hasta que no aparezcan notas.

Línea 

Pulse la tecla de la línea que parpadea (Línea 1 o Línea 2 o Consulta).



Pulse la tecla de función de más arriba (Dialog 4223 Professional)

Para saber la tecla que debe pulsar, consulte el apartado “[Dialog 4223 Professional](#)” en la página 7. Es la tecla programable **5b**. Se elimina la melodía actual.

o



pulse la tecla de función de más arriba a la izquierda (Dialog 4225 Vision).

Para saber la tecla que debe pulsar, consulte el apartado “[Dialog 4225 Vision](#)” en la página 10. Es la tecla programable **8b**. Se elimina la melodía actual.

Cómo activar o desactivar una melodía guardada

Una melodía guardada tiene que activarse en modo melodía para que se oiga cuando reciba una llamada.

Para activarla (en modo melodía):

Línea 

Pulse cualquier tecla para el tipo de llamada solicitada (Línea 1 o Línea 2 o Consulta).

Se encenderá la luz de la tecla correspondiente:

Tecla Línea 1 = Llamadas internas

Tecla Línea 2 = Llamadas externas

Tecla Consulta = Devoluciones de llamadas

Nota: *Si quiere volver a activar un timbre ordinario pero quiere conservar la melodía guardada, vuelva a pulsar la tecla para el tipo de llamada solicitada. Cuando la luz de la tecla está apagada, la melodía guardada está desactivada.*

#

Pulse para salir del modo melodía.

1c 2d 3e
 4f 5g 6a
 7b 8+c 9+d

Cómo introducir notas

En el modo melodía, el teclado se utiliza para introducir notas, pausas, etc. Pueden programarse un máximo de 40 notas para las llamadas entrantes y 20 notas para las rellamadas.

Así es cómo se utilizan las teclas:

Pulse para introducir notas (1-9).

Nota: Una pulsación corta le da una nota corta, una pulsación larga un tono largo (aparece con una mayúscula), +c y +d indica una octava superior.

✱

Pulse para introducir una pausa corta (p).

Aguántelo para obtener una pausa larga (P). Repita para obtener una pausa más larga (pp...p).

0

Pulse para obtener una octava superior para la nota introducida.

Aparece un + delante de la nota para indicar la octava superior.

Ejemplo: 30 para obtener +e

#

Pulse para aumentar o disminuir el tono de la nota introducida.

Pulse una vez para un tono agudo, dos veces para un tono grave y tres veces para obtener un tono normal.

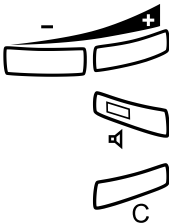

Pulse para mover el cursor a la izquierda o a la derecha.

Mantenga pulsado para ir hasta el inicio o el final.

Pulse para oír las notas introducidas.

Pulse para borrar la nota de la izquierda del cursor.

Manténgalo pulsado para borrar todas las notas.

Ejemplo de melodía:

El tema de James Bond programado para las llamadas internas:

C d d D D pp C C C C #d #d #D #D pp D D D ##A G pppp G F G

Introduzca las notas.

Dígito gris = pausa larga.

1 2 2 2 2 ✱ ✱ 1 1 1
 1 2 # 2 # 2 # 2 #
 ✱ ✱ 2 2 2 6 # # 5
 ✱ ✱ ✱ ✱ 5 4 5

Nota: Se pulsa la tecla # (para obtener un tono agudo o grave) después de la nota, pero aparece antes de la nota.

Cuando se introducen las primeras 19 posiciones, la pantalla muestra (sólo pueden visualizarse las últimas 19 posiciones introducidas):

```
Program Intern
CddDDppCCCC#d#d#D#D<
```

```
Program Intern
CddDDppCCCC#d#d#D#D<
```

Cuando se introducen todas las notas, la pantalla muestra (sólo se visualizan las últimas 19 posiciones introducidas):

```
Program Intern
#D#DppDDDbAGppppGFG<
```

```
Program Intern
#D#DppDDDbAGppppGFG<
```

Nota: El tono grave A (~~##~~A) aparece como bA, es decir, b se utiliza para mostrar la nota b y el signo de grave.

Display contrast

Puede ajustar el contraste de la pantalla.

Dialog 4223 Professional:

Conf. tel.

Pulse (ver pantalla).

Si **Conf. tel.** no aparece, pulse **más...** hasta que aparezca.

Selec.

Pulse (ver pantalla).

Abajo o Arriba

Pulse para remarcar Display Contrast (ver pantalla).

Selec.

Pulse (ver pantalla).



#

Pulse repetidamente para ajustar el contraste.

Pulse para guardar el valor y salir del menú.

***Nota:** Para salir del menú sin cambios, pulse # antes de pulsar cualquiera de las teclas de ajuste.*

Dialog 4225 Vision:



Abajo o Arriba

Seleccione Conf. tel. en el menú superior (ver pantalla).

Pulse para remarcar Display Contrast (ver pantalla).

Selec.

Pulse (ver pantalla).



#

Pulse repetidamente para ajustar el contraste.

Pulse para guardar el valor y salir del menú.

***Nota:** Para salir del menú sin cambios, pulse # antes de pulsar cualquiera de las teclas de ajuste.*

Accesorios

Panel de ampliación de teclas

Su teléfono se puede equipar con 1–4 paneles de ampliación de teclas adicionales (tipo DBY 419 01). Cada panel de ampliación de teclas ofrece 17 teclas adicionales para almacenar los números de teléfono y funciones utilizados con mayor frecuencia, y para supervisar extensiones.

Utilice el administrador de tarjetas de designación para realizar e imprimir sus propias tarjetas de designación del panel de ampliación de teclas. El administrador de tarjetas de designación se incluye en el CD de herramientas del teléfono para el sistema de comunicaciones MD110. Para obtener más información, póngase en contacto con un socio de ventas autorizado de Ericsson Enterprise.

Para saber cómo instalar el panel de ampliación de teclas, consulte el apartado "[Instalación](#)" en la página 120.

Auriculares (opcional)

Para saber cómo instalar los auriculares, consulte el apartado “[Instalación](#)” en la página 120. Están disponibles las siguientes funciones de auriculares.

Cómo contestar llamadas



Pulse para contestar.

Se encenderá la luz de la tecla de auriculares.

Nota: Cuando el teléfono esté configurado para Headset Preset, también puede pulsar la tecla de línea parpadeante para responder la llamada. Consulte el apartado “[Auriculares preestablecidos](#)” en la página 115.



Pulse para concluir la llamada.

Realizar llamadas

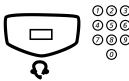

Pulse y marque el número.

Se encenderá la luz de la tecla de auriculares.

Nota: Cuando el teléfono esté configurado para Headset Preset, también puede marcar el número directamente sin pulsar la tecla de auriculares, o pulsar una tecla de línea en lugar de la tecla de auriculares. Consulte el apartado “[Auriculares preestablecidos](#)” en la página 115.



Pulse para concluir la llamada.

Cómo pasar de auriculares a auricular



Descuelgue el auricular.

Cómo pasar de auricular a auriculares

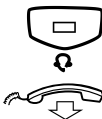

Pulse.

Se encenderá la luz de la tecla de auriculares.

Cuelgue el auricular.



Auriculares con escucha en grupo (a través del altavoz)

Pulse para activar o desactivar los auriculares con o sin escucha en grupo.

Cuando el indicador de la tecla de altavoz esté encendido, la escucha en grupo está activa.



Cómo pasar de auriculares a manos libres

Pulse.

Se encenderá la luz de la tecla del altavoz.



Pulse.

Cómo pasar de manos libres a auriculares



Pulse.

Se encenderá la luz de la tecla de auriculares.

Auriculares preestablecidos

Por defecto, el teléfono viene configurado para que las llamadas se conecten al altavoz cuando responde o realiza llamadas pulsando una tecla de Línea, lo que se conoce como **Loudspeaker Preset**. Además, cuando marca el número sin levantar el auricular, la llamada se conecta automáticamente al altavoz.

Cuando utilice auriculares para su teléfono, puede cambiar el parámetro para recibir las llamadas a los auriculares, conocido como **Headset Preset**.

Notas:

Independientemente del tipo de parámetro preestablecido, cuando levante el auricular la llamada siempre se conecta al auricular.

Además, manos libres y el altavoz funcionan de la forma habitual, es decir, cuando se pulsa la tecla de altavoz, la llamada se conecta temporalmente al altavoz.

La activación y cancelación de Headset Preset sólo se puede realizar cuando el teléfono está en modo en reposo.



Para activar Headset Preset:

Pulse y mantenga pulsada durante al menos 4 segundos.

Se oye una señal de tono corta de reconocimiento, y el símbolo de los auriculares preestablecidos se visualiza durante unos segundos.

Nota: También puede activar los Auriculares preestablecidos, activando **Prioridad auricul.** a través del menú **Conf. tel.**



Para cancelar Headset Preset:

Pulse y mantenga pulsada durante al menos 4 segundos.

Se oye una señal de tono corta de reconocimiento, y el símbolo de los auriculares preestablecidos se apaga en la pantalla.

Nota: También puede cancelar los Auriculares preestablecidos, cancelando **Prioridad auricul.** a través del menú **Conf. tel.**

Volumen de los auriculares

Utilice las teclas de volumen para cambiar el volumen de los auriculares.



Pulse para cambiar el volumen.

El nivel de volumen de los auriculares establecido queda guardado.

Para ajustar el volumen del altavoz del teléfono durante la escucha en grupo:

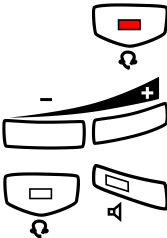

Pulse.

Pulse para cambiar el volumen.

El nivel de volumen del altavoz queda guardado.

Pulse.

Para personas con problemas auditivos, el nivel de volumen de escucha de los auriculares se puede amplificar mucho más; utilice el mismo procedimiento que el descrito en el apartado [“Volumen del auricular y del altavoz”](#) en la página 103.

Auricular extra (opcional)

El auricular extra se utiliza paralelamente con el auricular ordinario, lo cual permite a otra persona escuchar una llamada en curso. El auricular extra se conecta a la toma del auricular debajo del teléfono, consulte el apartado “[Instalación](#)” en la página 120.



Es posible pasar de la persona que habla a la que escucha.

Pulse para pasar de la persona que habla a la que escucha.

Lengüeta extraíble (opcional)

La lengüeta extraíble se utiliza para una lista de números de teléfono personal y se instala debajo del teléfono. Para saber cómo instalar la lengüeta extraíble, consulte el apartado “[Instalación](#)” en la página 120.

Utilice el administrador de tarjetas de designación para realizar e imprimir su propia tarjeta para la lengüeta extraíble. El administrador de tarjetas de designación se incluye en el CD de herramientas del teléfono para el sistema de comunicaciones MD110. Para obtener más información, póngase en contacto con su socio de ventas autorizado de Ericsson Enterprise.

Unidad de opción (opcional)

La unidad de opción DBY 420 01/1 es un accesorio opcional que se instala bajo el teléfono. La unidad se utiliza para conectar un timbre adicional fuera de la habitación, o una luz de señal de ocupado fuera de la sala.

Para comprobar o establecer la unidad de opción del timbre adicional o la señal de ocupado

Dialog 4223 Professional:

Conf. tel.

Pulse (ver pantalla).

Si **Conf. tel.** no aparece, pulse **más...** hasta que aparezca.

Selec.

Pulse (ver pantalla).

Abajo o Arriba

Pulse para remarcar Conf. unidad opc. (ver pantalla).

Selec.

Pulse (ver pantalla).

La luz de tecla de la Línea 2 indica el valor de la unidad de opción:
Apagada = Timbre extra, Encendida = Luz de indicación de ocupado.

Línea 2 

Pulse para cambiar al señal de ocupado

o





Línea 2 

pulse para cambiar al timbre adicional.

#

Pulse para guardar el valor y salir.

Nota: Si no pulsa **#**, el teléfono volverá automáticamente a la posición de inactividad tras unos 30 segundos después de pulsar la última tecla.

- Dialog 4225 Vision:*
-  **Abajo o Arriba** **Seleccione Conf. tel. en el menú superior (ver pantalla).**
- Selec.** **Pulse para remarcar Conf. unidad opc. (ver pantalla).**
-  **Línea 2** **Pulse (ver pantalla).**
-  **Línea 2** **Pulse para cambiar a la señal de ocupado**
- o**
-  **Línea 2** **pulse para cambiar al timbre adicional.**
- #** **Pulse para guardar el valor y salir.**

Nota: *Si no pulsa #, el teléfono volverá automáticamente a la posición de inactividad tras unos 30 segundos después de pulsar la última tecla.*

Instalación

Cómo conectar los cables del teléfono

Cable del auricular hacia la izquierda

Cable del auricular hacia la derecha

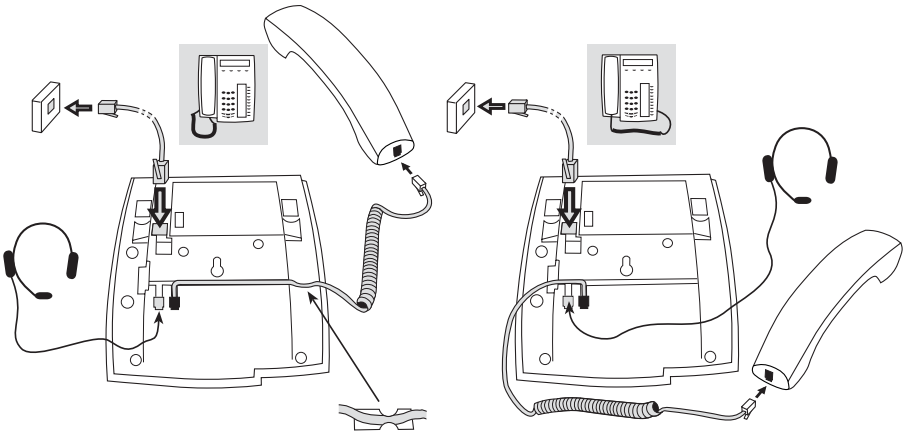

Puede colocar el cable al auricular en la ranura situada debajo del teléfono. El cable de la centralita debe estar conectado en "LINE" y el cable del auricular en "HANDSET".

Cambiar cables

Para quitar un cable, utilice un destornillador para desbloquear el tope.

Cómo instalar los soportes y adaptar el teléfono

Posición alta

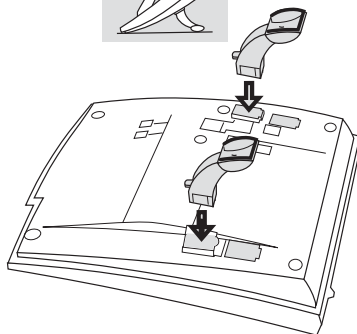

Posición baja

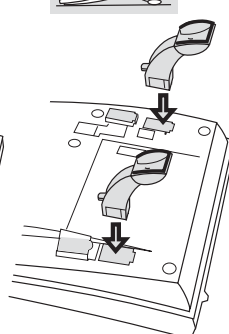

Pulse para sujetar el soporte

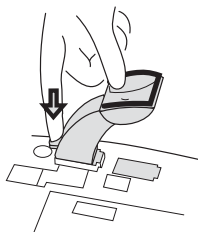

Suelte para quitar el soporte

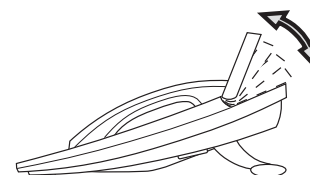
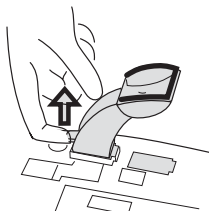

Pantalla regulable

Ángulo regulable

Instalación de la tarjeta

Utilice el administrador de tarjetas de designación para realizar e imprimir sus propias tarjetas de designación. El administrador de tarjetas de designación se incluye en el CD de herramientas del teléfono para el sistema de comunicaciones MD110. Para obtener más información, póngase en contacto con su socio de ventas autorizado de Ericsson Enterprise.

Dialog 4223 Professional:

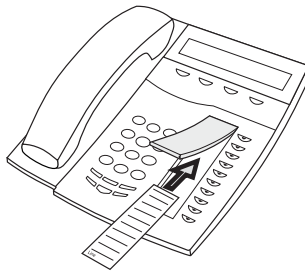

Dialog 4225 Vision:

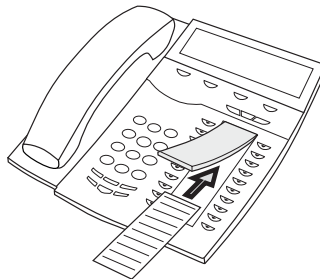

Instalación del panel de ampliación de teclas

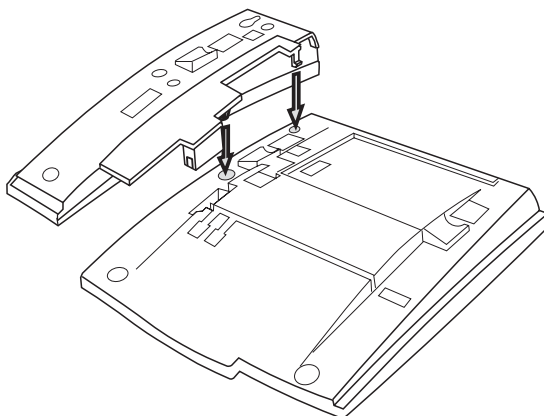

- 1 Coloque la unidad del panel de ampliación de teclas.
- 2 Instale los soportes tal y como se muestra en la figura “Colocación de los soportes”.

Nota: Todos los paneles de ampliación de teclas deben ser del tipo DBY 419 01.

Colocación de los soportes (1-4 paneles de ampliación de teclas)

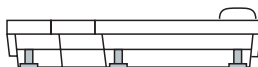
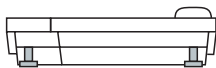

Instalación de la tarjeta

Utilice el administrador de tarjetas de designación para realizar e imprimir sus propias tarjetas de designación del panel de ampliación de teclas. El administrador de tarjetas de designación se incluye en el CD de herramientas del teléfono para el sistema de comunicaciones MD110. Para obtener más información, póngase en contacto con su socio de ventas autorizado de Ericsson Enterprise.

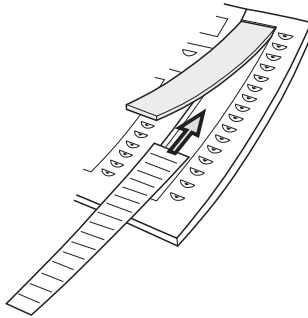

Lengüeta extraíble (opcional)

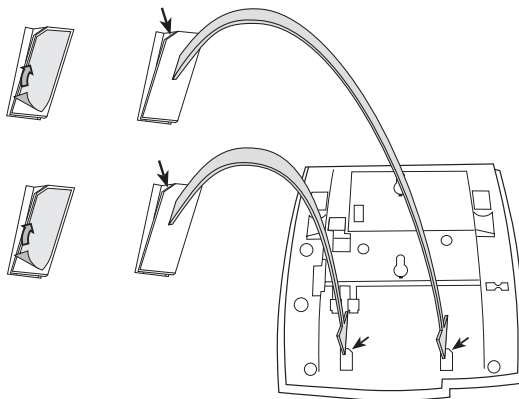

- 1** Quite la cubierta protectora de las guías.
- 2** Coloque las guías en la parte inferior del teléfono, teniendo en cuenta la dirección de la esquina de “corte”.

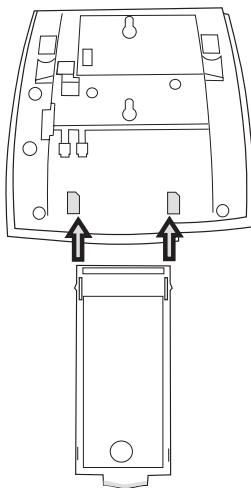

- 3** Inserte la lengüeta extraíble.

Montaje en pared

El teléfono se puede montar en la pared sin la utilización de una consola especial. Esto resulta de utilidad en las salas de conferencia o áreas públicas.

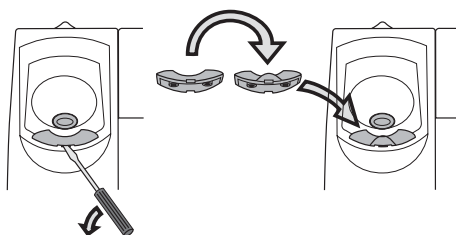

- 1 **Utilice un destornillador para quitar el gancho para el auricular.**
- 2 **Gire el gancho al revés e insértelo.**

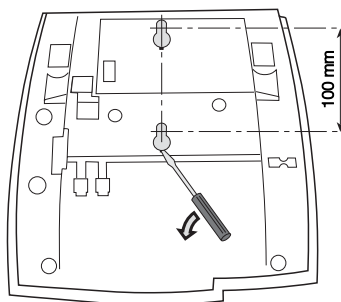

- 3 **Utilice un destornillador para quitar las dos cubiertas de plástico.**
- 4 **Realice los orificios en la pared según las medidas.**

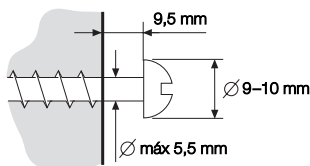

- 5 **Coloque los tornillos según las medidas y coloque el teléfono.**

Colocación del teléfono

No exponga el teléfono a luz directa del sol durante períodos prolongados. Protéjalo del calor o la humedad excesivos.

Limpieza

Limpie el teléfono únicamente con un paño suave, humedecido con agua. La utilización de jabón o cualquier otro producto de limpieza podría desteñirlo o estropearlo.

Resolución de problemas

Si algo no funciona correctamente, puede iniciar una autoprueba del teléfono para comprobar si el conjunto telefónico está bien, o si el error se encuentra en el sistema. También puede comprobar por separado el estado de la revisión de firmware del teléfono.

Para iniciar la autoprueba del teléfono

Dialog 4223 Professional:

Conf. tel.

Pulse (ver pantalla).

Si **Conf. tel.** no aparece, pulse **más...** hasta que aparezca.

Selec.

Pulse (ver pantalla).

Abajo o Arriba

Pulse para remarcar Modo prueba local (ver pantalla).

Selec.

Pulse (ver pantalla).

La pantalla muestra el estado de revisión de firmware y **Selftest OK** durante unos breves segundos. Si hay algún problema, aparece un mensaje de error. Informe a su administrador del sistema acerca del mensaje de error.

Todas la luces de teclas y los paneles de teclas adicionales conectados deben estar encendidos durante la autoprueba para indicar que las luces de teclas están bien.

Después de unos segundos, se comprueba la pantalla (la pantalla se oscurece por completo). La pantalla está bien cuando no hay líneas o puntos de luz. El marco de luz alrededor de la pantalla debe estar allí.

#

Pulse para salir.

Nota: Si no pulsa **#**, la autoprueba finaliza automáticamente en unos 30 segundos.



Abajo o Arriba

Selec.

Dialog 4225 Vision:

Seleccione Conf. tel. en el menú superior (ver pantalla).

Pulse para remarcar Modo prueba local (ver pantalla).

Pulse (ver pantalla).

La pantalla muestra el estado de revisión de firmware y **Selftest OK** durante unos breves segundos. Si hay algún problema, aparece un mensaje de error. Informe a su administrador del sistema acerca del mensaje de error.

Todas la luces de teclas y los paneles de teclas adicionales conectados deben estar encendidos durante la autoprueba para indicar que las luces de teclas están bien.

Después de unos segundos, se comprueba la pantalla (la pantalla se oscurece por completo). La pantalla está bien cuando no hay líneas o puntos de luz. El marco de luz alrededor de la pantalla debe estar allí.

#

Pulse para salir.

Nota: *Si no pulsa #, la autoprueba finaliza automáticamente en unos 30 segundos.*

Para comprobar el estado de revisión de firmware

Cuando el administrador del sistema le pregunte por el estado de la revisión de firmware del teléfono:

Dialog 4223 Professional:

Conf. tel.

Pulse (ver pantalla).

Si **Conf. tel.** no aparece, pulse **más...** hasta que aparezca.

Selec.

Pulse (ver pantalla).

Abajo o Arriba

Pulse para remarcar Indicación firmware (ver pantalla).

Selec.

Pulse (ver pantalla).

La pantalla muestra el estado de revisión de firmware de su teléfono.

#

Pulse para salir.

Nota: Si no pulsa **#**, la comprobación finaliza automáticamente en unos 30 segundos.

Dialog 4225 Vision:



Seleccione Conf. tel. en el menú superior (ver pantalla).

Abajo o Arriba

Pulse para remarcar Indicación firmware (ver pantalla).

Selec.

Pulse (ver pantalla).

La pantalla muestra el estado de revisión de firmware de su teléfono.

#

Pulse para salir.

Nota: Si no pulsa **#**, la comprobación finaliza automáticamente en unos 30 segundos.

Glosario

Centralita	Conmutador. Su sistema de conmutación del teléfono, por ejemplo el sistema de comunicaciones MD110.
Línea de acceso triple	Nombre colectivo para la Línea 1, la Línea 2 y las Líneas de consulta. La Línea 1 y la Línea 2 forman su número de extensión y están disponibles para las llamadas entrantes y las salientes. La línea de consulta sirve únicamente para realizar llamadas.
Líneas adicionales	Pueden asignarse uno o más números de extensiones adicionales a su teléfono, que se programan en teclas de función libres.
Modo de llamada	Los diferentes estados del teléfono: llamada, timbre, desvío, etc.
Modo en reposo	El estado del teléfono cuando no hay nada activado; ninguna llamada, ningún timbre, ningún desvío, etc.
Número de marcación rápida	Número abreviado o número corto, usado para marcar números que se utilizan con frecuencia de manera más rápida a la marcación.
Pantalla en reposo	Mensaje que aparece en la pantalla cuando el teléfono está en reposo. Este mensaje lo programa el administrador del sistema.
Supervisión	Su número de extensión puede representarse en una tecla de función en otras extensiones (dos o más).

Índice

A

- Accesorios 113
 - Auricular extra 117
 - Auriculares 114
 - Lengüeta extraíble 117
 - Panel de ampliación de teclas 113
 - Unidad de opción 118
- Aceptar 2ª llamada 31
- Auricular extra 117
- Auriculares 114
- Autorización 47

B

- Bienvenido 5
- Buzón de voz 79, 82

C

- Captura de llamadas de grupo 83
- Comunicación de datos 90
- Comunicación inmediata 87
- Configuración 96
 - Funciones y datos necesarios 98
 - Melodía 106
 - Programación de funciones 96
 - Programación del sonido del timbre 102
 - Programación del timbre 100
 - Timbre silenciado 105
 - Timbre silencioso 105
 - Volumen del auricular y del altavoz 103
 - Volumen del timbre 105
- Configuración de los perfiles de búsqueda 72
- Consulta 51
- Copyright 6
- Código de autorización común 47
- Código de autorización individual 48
- Código de cuenta 86
- Cómo contestar llamadas 29

- Cómo enviar el código de identificación de llamada en el momento de transferirla 55
- Cómo evitar un desvío 41
- Cómo marcar durante una comunicación 56
- Cómo memorizar números externos 37

D

- Declaración de conformidad 6
- Desactivación general 88
- Desconexión del micrófono 51
- Descripción 7
 - Dialog 4223 Professional 7
 - Dialog 4225 Vision 10
 - Elección del idioma 27
 - Indicaciones luminosas 13
 - Información en pantalla 16
 - Teclas de función de menú 23
 - Tonos y señales 14
- Desvío 59
- Devolución de llamada 38
- DISA = Acceso directo de extensiones 91
- Duración de la llamada 58
- Durante las llamadas 50
 - Consulta 51
 - Cómo marcar durante una comunicación 56
 - El micrófono está activado o desactivado, 51
 - Enviar el código de identificación de llamada 55
 - Escucha en grupo (a través del altavoz) 50
 - Manos libres 51
 - Multiconferencia 53
 - Pasar de la escucha a través del altavoz al modo manos libres 50
 - Pasar de manos libres a la escucha a través del altavoz 50
 - Retener llamadas 54
 - Transferencia 52

E

Escucha en grupo (a través del altavoz) 50
Extensión de alarma 89

F

Free seating 28
Funciones de grupo 83
Funciones y datos necesarios 98

G

Garantía 6
Glosario 131
Grupo de salto 84
Grupo de timbre común 83

H

Hot line 89

I

Idioma 27
Indicaciones luminosas 13
Información de ausencia 73
Información de coste 57
Información en pantalla 16
Instalación 120
Intrusión 40

L

Lengüeta extraíble 117
Lista de llamadas 93
Localización de llamadas maliciosas, MCT 91
Línea externa individual 34

LL

Llamada en espera 40
Llamadas entrantes 29

- Contestar una segunda llamada 31
- En cualquier otra tecla de línea. 29
- En línea 1 29
- En otra extensión 30
- Manos libres 29
- No molesten, Nomo 32

Llamadas salientes 33

- Autorización 47
- Cómo evitar un desvío 41
- Cómo memorizar números externos 37
- Devolución de llamada 38
- Intrusión 40

Línea externa individual 34
Llamada en espera 40
Llamadas externas 33
Llamadas internas 33
Manos libres 34
Marcación rápida 42
Rellamada al último número externo marcado 37
Si recibe el tono de ocupado 38
Volver a llamar desde la lista de llamadas 35

M

Manos libres 51
Marcación por nombre 43
Marcación rápida 42
Marcar con una tecla de función 43
Melodía 106
Mensaje en espera 78
Mensaje manual en espera (MMW) 76
Mensajes 76

- Buzón de voz 79
- Mensaje en espera 78
- Mensaje manual en espera (MMW) 76

Mensajes internos 76
Modo de emergencia 89
Multiconferencia 53

N

No molesten de grupo 85
No molesten, Nomo 32
Número de directorio adicional 90
Número de directorio con múltiple representación 90
Número personal 66
Números abreviados 42
Números de marcación rápida comunes 42
Números de marcación rápida individuales 42

O

Otras funciones de utilidad 86

P

Panel de ampliación de teclas 113
Privacidad de datos 47
Programación de funciones 96
Programación del sonido del timbre 102
Programación del timbre 100

R

Realizar llamadas 33
Re llamada al número guardado 37
Re llamada al último número externo
marcado 37
Resolución de problemas 128
Retener llamadas 54
Retener una llamada 54

S

Servicio nocturno 88
Señales DTMF 56
Si recibe el tono de ocupado 38
Sígueme externo 65
Sígueme interno 63

T

Tarificación de llamadas 57
Teclas de función de menú 23
Timbre silenciado 105

Timbre silencioso 105
Tipos de timbre 15
Tonos y señales 14
Transferencia 52
Transferencia de llamadas 59
 Desvío 59
 Número personal 66
 Sígueme externo 65
 Sígueme interno 63

U

Unidad de opción 118

V

Volumen 103
Volumen del auricular y del altavoz 103
Volumen del timbre 105
Volver a la llamada anterior 52
Volver a llamar desde la lista de llamadas 35

Ericsson está diseñando el futuro de las comunicaciones de banda ancha e Internet, mediante su liderazgo tecnológico continuado. Proporciona soluciones innovadoras en más de 140 países, y con ello ayuda a crear las compañías de comunicación más potentes del mundo.

Ericsson Enterprise AB
Todos los derechos reservados
Para cuestiones relativas al producto, póngase en contacto
con su distribuidor autorizado de productos Ericsson.
Visítenos también en <http://www.ericsson.com/enterprise>

© Ericsson Enterprise AB 2003
ES/LZT 103 68 R1A